

ADAS TROLLEY

**INNOVATIVE ADAS-READY
WHEEL ALIGNMENT SYSTEM**

NEW



CEMB
GARAGE EQUIPMENT



ADAS TROLLEY



COMPACT AND WIRELESS SYSTEM consisting of a mobile support for sensors and clamps, which acts as a recharge point for the CCDs and the toughpad

TOUGHPAD 10" with Wi-Fi connection that can also be used when carrying out operations under the vehicle. It eliminates the need of a bulky PC and guarantees greater ease of use

MOBILE STRUCTURE ON WHEELS to work comfortably on board the vehicle; also ideal for multi-bay workshops. No space problems

100 mm diameter **PIVOTING AND RUBBER WHEELS** to allow smooth movement on any type of flooring

SISTEMA COMPATTO E WIRELESS composto da un supporto mobile per sensori e aggrappi, che funge da ricarica dei CCD e del toughpad

TOUGHPAD 10" con connessione Wi-Fi utilizzabile anche quando si effettuano operazioni sotto vettura. Elimina l'ingombro del PC e garantisce una maggiore praticità di utilizzo

STRUTTURA MOBILE CARRELLATA per lavorare comodamente a bordo vettura; ideale anche per officine multibay. Nessun problema di spazio

RUOTE PIVOTANTI E GOMMATE da 100 mm di diametro permettono una movimentazione fluida su qualsiasi tipo di pavimentazione

SYSTÈME COMPACT ET SANS FIL composé d'un support mobile pour détecteurs et griffes, qui sert de recharge pour les CCD et le toughpad

TOUGHPAD 10" avec connexion Wi-Fi pouvant également être utilisée pour effectuer des opérations sous le véhicule. Elle élimine l'encombrement du PC et garantit une plus grande facilité d'utilisation

STRUCTURE MOBILE SUR ROUES pour travailler confortablement à bord de la voiture; également idéal pour les garages multibay. Pas de problème d'espace

Les **ROUES PIVOTANTES ET CAOUTCHOUTÉES** de 100 mm de diamètre permettent un mouvement fluide sur tout type de sol

KOMPAKTES, KABELLOSES SYSTEM mit beweglicher Ablage für Messköpfe und Radklammer, die gleichzeitig als CCD- und Toughpad-Ladestation dient

TOUGHPAD 10" mit WLAN-Anschluss, das auch für Arbeiten unter dem Fahrzeug verwendet werden kann. Macht den platzraubenden PC überflüssig und gewährleistet einen höheren Bedienkomfort

FAHRBARER AUFBAU für ein bequemes Arbeiten am Fahrzeug ohne Platzprobleme; auch ideal für multibay Werkstätten

GUMMIERTE LENKRÄDER mit einem Durchmesser von 100 mm ermöglichen ein problemloses Verfahren auf jeder Art von Bodenbelag

SISTEMA COMPACTO E INALÁMBRICO formado por un soporte móvil para captadores y abrazaderas, que sirve como cargador de CCD y toughpad

TOUGHPAD DE 10" con conexión Wi-Fi que también puede utilizarse para realizar operaciones debajo del vehículo. Elimina el estorbo del PC y garantiza una mayor practicidad de uso

ESTRUCTURA MÓVIL CON RUEDAS para trabajar cómodamente a bordo del vehículo; también ideal para talleres multibay. Sin problemas de espacio

Las **RUEDAS PIVOTANTES Y ENGOMADAS** de 100 mm de diámetro permiten un movimiento suave en cualquier tipo de suelo

RUGGED TOUGHPAD

HD 10" touch screen - Windows 10 operating system - Fast operation speed - It supports WiFi, Bluetooth, HDMI. Dustproof, waterproof, breakingproof

Display touch HD da 10" - Sistema operativo Windows 10 - Rapidità delle operazioni - Supporta WiFi, Bluetooth, HDMI. Antipolvere, impermeabile, a prova di rottura

Écran tactile HD 10" - Système d'exploitation Windows 10 - Vitesse rapide de fonctionnement - Il prend en charge WiFi, Bluetooth, HDMI. Antipoussière, étanche, incassable

HD-10-Zoll-Touchscreen - Betriebssystem Windows 10 - Schnelle Betriebsgeschwindigkeit - Unterstützt

WLAN, Bluetooth, HDMI. Staubdicht, wasserdicht, bruchsicher

Pantalla táctil HD de 10" - Sistema operativo Windows 10 - Velocidad de operación rápida - Soporta WiFi, Bluetooth, HDMI. A prueba de polvo, impermeable, a prueba de roturas

SOFTWARE



FAST caster swing

- STERZATA FAST
- BRAQUAGE FAST
- LENKEINSCHLAG FAST
- VIRAJE FAST



Adjust two axles in one screen

- Regolazione di entrambi gli assi in un'unica schermata
- Réglage des deux essieux sur une unique page
- Einstellung beider Achse in einem einzigen Bildschirm
- Ajuste de ambos los ejes en una única pantalla



Direct spoiler, no extensions required

- Funzione spoiler automatico, senza estensioni
- Fonction becquet automatique sans extensions
- Automatisches Spoilerprogramm ohne Verlängerungen
- Función spoiler automático, sin extensiones



Clear help for adjustment

- Visualizzazione in dettaglio delle regolazioni
- Visualisation détaillée des réglages
- Detaillierte Ansicht der Einstellungen
- Indicación detallada puntos de arreglo



AUDIT function

- Funzione AUDIT
- Fonction AUDIT
- Funktion AUDIT
- Función AUDIT

INTEGRATED WITH **CEMB ADAS** **POSITIONING KIT**



- Once checked the wheel alignment, fit the front wheel detectors on the calibration bar of the ADAS support, a special software identifies the thrust axle of the vehicle and transmits to the operator accurate indications regarding how to place the ADAS panel in a fast and intuitive way, avoiding any positioning errors.
- Una volta effettuato il check dell'allineamento ruote, montando i rilevatori delle ruote anteriori sulla barra di calibrazione del supporto ADAS, un software dedicato identifica l'asse di spinta del veicolo e trasmette all'operatore indicazioni precise su come collocare il pannello ADAS in modo rapido ed intuitivo, evitando qualunque errore di posizionamento.
- Une fois le contrôle de l'alignement des roues effectué, en montant les détecteurs des roues avant sur la barre d'étalonnage du support ADAS, un logiciel dédié identifie l'axe de poussée du véhicule et transmet à l'opérateur des indications précises sur la manière de positionner le panneau ADAS rapidement et intuitivement, en évitant toute erreur de positionnement.
- Nach Kontrolle der Achsvermessung und Montage der Vorderraddetektoren am ADAS-Kalibrierbalken ermittelt eine spezielle Software die Antriebsachse des Fahrzeugs und erteilt dem Bediener zur Vermeidung von Positionierungsfehlern präzise Anweisungen für die schnelle und intuitive Positionierung der ADAS-Kalibriertafel.
- Tras haber realizado la comprobación de la alineación de las ruedas, montando los detectores de las ruedas delanteras en la barra de calibración del soporte ADAS, un software específico identifica el eje de empuje del vehículo y transmite al operador indicaciones exactas sobre cómo colocar el panel ADAS de forma rápida e intuitiva, evitando cualquier error de posicionamiento.





STANDARD CONFIGURATION: 4 MONKEYS clamps (CEMB patent pending) + 4 car sensors

CEMB PATENT PENDING



- **QUICK CLAMP patented by CEMB**, that allows fitting the tyre with unprecedented speed, always ensuring perfect adherence and flatness with respect to the tyre shoulder.
- **AGGRAPPO RAPIDO brevettato da CEMB**, che permette il montaggio su pneumatico con una rapidità senza precedenti, assicurando sempre perfetta aderenza e planarità rispetto alla spalla dello pneumatico.
- **ATTACHE RAPIDE brevetée par CEMB**, qui permet un montage sur pneu avec une rapidité sans précédent, en assurant toujours une adhérence et une planéité parfaites par rapport à l'épaule du pneu.
- **Patentierter CEMB SCHNELLSPANN-RADKLAMMERN** für eine beispiellos schnelle Montage mit stets perfekter Einspannung des Reifens und Planlage an der Seitenwand.
- **ENGANCHE RÁPIDO patentado por CEMB**, que permite montar el neumático con una rapidez sin precedentes, garantizando en todo momento una adherencia y una planaridad sin precedentes respecto al hombro del neumático.

STANDARD COMPOSITION



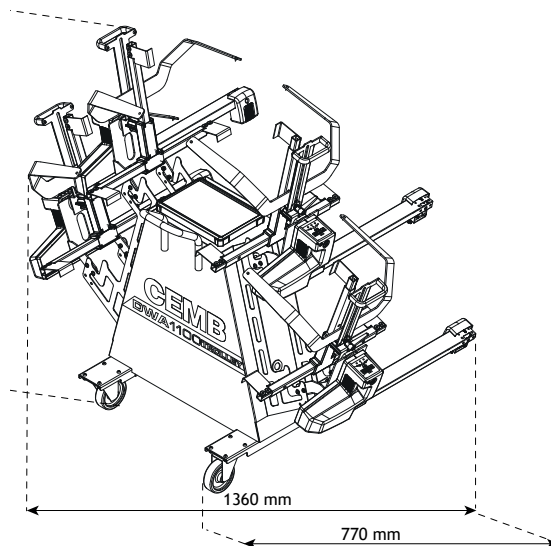

-  Toughpad 10" with WINDOWS 10 operating system
4 car sensors
4 MONKEYS clamps
Steering lock + Brake pedal lock
WiFi connection for automatic software updates
Wheel alignment software and database for CARS
-  Toughpad 10" con sistema operativo WINDOWS 10
4 rilevatori vettura
4 aggrappi MONKEYS
Bloccasterzo + premipedale
Collegamento wifi per l'aggiornamento automatico del software
Software e database autoveicoli
-  Toughpad 10" avec système d'exploitation WINDOWS 10
4 détecteurs voiture
4 griffes MONKEYS
Blocage direction + presseur pédale
Connexion Wi-Fi pour la mise à jour du logiciel
Logiciel et base de données pour autos
-  Toughpad 10" mit Betriebssystem WINDOWS 10
4 Messköpfe für PKW
4 MONKEYS Radklammern
1 Lenkradfeststeller, 1 Bremspedalfeststeller
Wifi-Verbindung zur automatischen Aktualisierung der Software
Software und Database für Fahrzeugen
-  Toughpad 10" con sistema operativo WINDOWS 10
4 captadores coche
4 mordazas MONKEYS
Dispositivo antirrobo + apretapedal
Conexión wifi para actualizar automáticamente el software
Software y base de datos para coches

TECHNICAL DATA

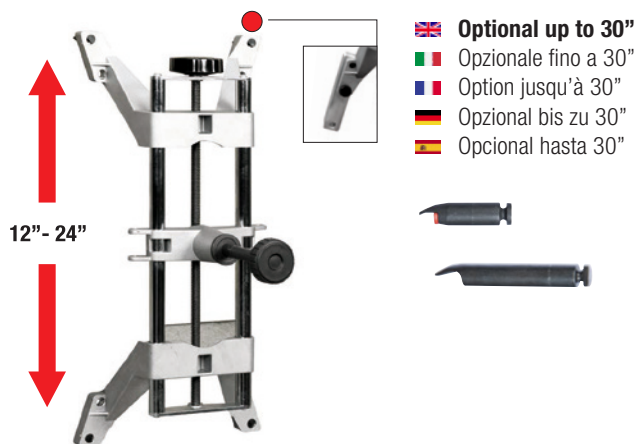

OPTIONS



-  **Optional up to 30"**
-  Opzionale fino a 30"
-  Option jusqu'à 30"
-  Opzional bis zu 30"
-  Opcional hasta 30"

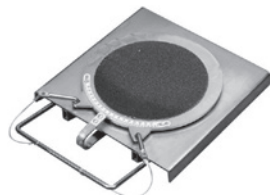

2 mechanical turntables for cars





-  2 piatti rotanti vettura
-  2 plateaux rotatifs véhicule
-  2 vordere Drehteller für PKW
-  2 platos rotatorios coche



Premium turntables: capacity 1000 kg per plate, Ø 35 cm, with rubber supports

-  **Piatti Premium:** portata 1000 kg per piatto, Ø 35 cm, con supporti in gomma
-  **Plateaux Premium:** portée 1000 kg par plateau, Ø 35 cm, avec supports en caoutchouc
-  **Premium-Teller:** Tragkraft 1000 kg pro Teller, Ø 35 cm, mit Auflagen aus Gummi
-  **Platos Premium:** capacidad de 1000 kg por plato, Ø 35 cm, con soportes de goma



-  **Clamp supporting arms and set of tips for tyres with external diameter up to 31" (with optional support arms up to 40")**
-  Bracci e gruppo di puntali per aggrappo in appoggio a pneumatici con diametro esterno fino a 31" (con bracci di supporto opzionali fino a 40")
-  Bras et groupe de broches d'accrochage en appui sur pneumatiques de diamètre externe jusqu'à 31" (avec bras de support optionnel jusqu'à 40")
-  Klemmarme und Positionsfinger für Radklammern zum Auflegen auf Reifen mit Aussendurchmesser bis zu 31" (mit optionalen Stützarmen bis zu 40")
-  Brazos y grupo de puntales para mordaza en apoyo a neumáticos con diámetro externo hasta 31" (opcional hasta 40")



CEMB
BALANCING MACHINES

CEMB S.p.A.
Via Risorgimento, 9
23826 Mandello del Lario (LC) - Italy
www.cemb.com



Garage equipment division
CEMB - ITALY
Plant and Training Center
Phone +39 0341 706111
garage@cemb.com

CEMB USA - BL Systems Inc.
2873 Ramsey Road
Gainesville, GA 30501 - USA
Phone +001 678 717 1050
Fax +001 678 717 1056
sales@cemb-usa.com

All the data and features mentioned in this catalogue are purely for information and do not constitute any commitment on the part of our company, which reserves the right to make any and all alterations it may consider suitable without notice.