

SMT56 MATIC

DÉMONTE-PNEUS POUR CAMIONS
ENTIÈREMENT AUTOMATIQUE

VOLLAUTOMATISCHES LKW-
REIFENMONTIERMASCHINE



NEW



CEMB
GARAGE EQUIPMENT



SMT56 MATIC

■ **MANDRIN AUTO-CENTREUR:** Le mandrin hydraulique a une capacité de travail de 14" à 42" et sa capacité de serrage peut être étendue jusqu'à 56" en utilisant les rallonges optionnelles. Il effectue une rotation à 2 vitesses dans les deux sens. Le profil spécial de la griffe avec 5 points de verrouillage permet de serrer différents types de jantes.



■ **SELBSTZENTRIERENDES SPANNFUTTER:** hydraulisches Universal-Spannfutter mit 4 Spannklaue zum Einspannen aller Felgengrößen von 14" bis 42" (bis zu 56" bei Verwendung der optional erhältlichen Spannklaueverlängerungen). Spindel mit zwei Geschwindigkeitstufen in beiden Laufrichtungen. Spannklaue mit 5 Spannaufnahmen garantieren ein optimales Aufspannen von Felgen beliebiger Art.



■ **BASE PLEINE TAILLE:**

- Structure robuste pour éviter la flexion sous la charge.

■ **VOLLKELLER:**

- Robuste Struktur zur Vermeidung von Verbiegungen unter Last.

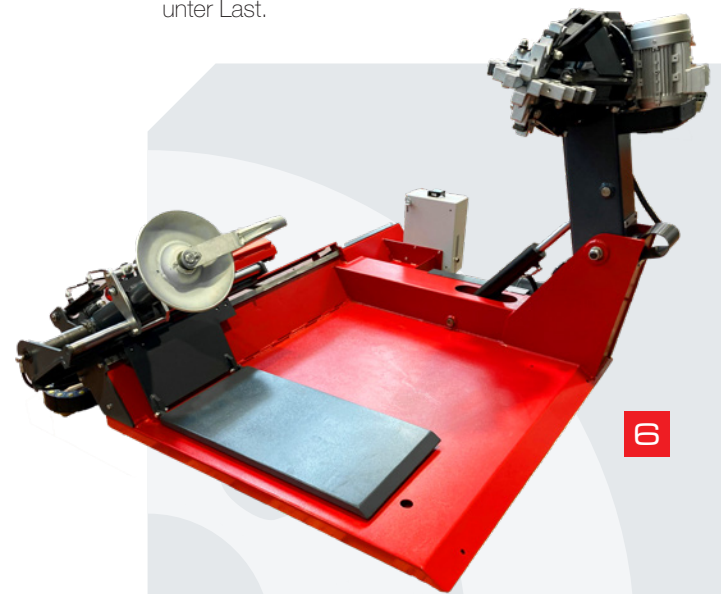

3

5

2

4

■ **CHARIOT PORTE-OUTILS:** Mouvement automatique de translation gauche-droite du chariot porte-outil, contrôlé par l'unité portable de commande.

■ **WERKZEUGSCHLITTEN:** Automatische Verschiebung des Werkzeugschlittens, von einer speziellen Kontrolleinheit gesteuert.



Démonte-pneus universel électro-hydraulique pour camions, conçu pour les pneus avec ou sans chambre à air de camion, bus, tracteurs et engins de terrassement d'un diamètre maximum de 2300 mm et d'une largeur maximum de 1300 mm. Conçu pour des utilisations intensives et professionnelles, le mandrin auto-centrant serre jantes à creux ou à cercle de 14" à 42" et sa capacité de travail peut être augmentée jusqu'à 56" à l'aide des extensions optionnelles.

Elektrohydraulisches Universal-Reifenmontiergerät für Luft- und schlauchlose Lkw-, Bus-, Landwirtschafts- und Baumaschinenreifen mit einem maximalen Durchmesser und einer maximalen Breite von 2300 mm x 1300 mm. Das für den professionellen Einsatz und hohe Durchsätze konzipierte Spannfutter spannt sowohl Tiefbett- als auch Sprengringfelgen von 14" bis 42" Durchmesser zuverlässig auf und lässt sich mit dem optionalen Spannbereichsverlängerungen auf bis zu 56" erweitern.

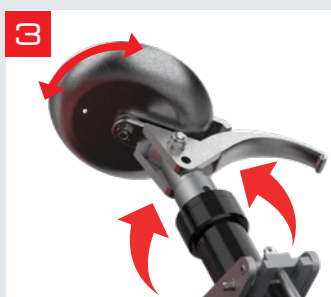

■ **BRAS PORTE-OUTILS:** soulèvement et rotation entièrement automatiques du bras porte-outils, qui peut être fixé dans deux positions de travail différentes. Le profil semi-sphérique du disque détalonneur permet d'obtenir une meilleure pénétration entre jante et pneus afin de réduire tous risques d'endommager la roue et avec moins d'effort de la part de l'opérateur. Possibilité de travailler avec le disque déverrouillé pour accélérer l'exécution du travail.



■ **WERKZEUGARM:** Vollautomatisches Heben, Drehen und Schieben des Werkzeughalterarms, der in 2 verschiedenen Arbeitspositionen fixiert werden kann. Das spezielle halbrunde Profil der Abdrückscheibe ermöglicht ein effizienteres Eindringen zwischen Felge und Reifen und mit weniger Bedienungsaufwand. Es ist möglich, mit entriegelter Scheibe zu arbeiten, um die Ausführung der Arbeit zu beschleunigen.

■ **DISPOSITIFS DE SÉCURITÉ:** Le démonte-pneus est équipé d'une série de dispositifs pour garantir la sécurité de l'opérateur: clapets anti-retour sur mandrin auto-centreur, interrupteur magnétothermique de protection du moteur.

■ **SICHERHEITSVORRICHTUNGEN:** Neben einem Motorschutzschalter verfügt das Reifenmontiergerät über zahlreiche weitere Sicherheitseinrichtungen zum Schutz des Bedieners.



■ **UNITÉ DE CONTRÔLE:** Le démonte-pneus est équipé avec unité de contrôle portable à basse tension, qui permet à l'opérateur de choisir la position de travail la plus confortable. La rationnelle disposition des commandes sur la console évite d'induire en erreur l'opérateur. Équipé d'une fonction stand-by et d'un bouton d'urgence. Disponible en deux versions : avec câbles et avec connexion radio.

■ **STEUERGERÄT:** mobilen Steuergerät ausgestattet, das mit Niederspannung betrieben wird, wodurch es optimal innerhalb des Arbeitsbereichs positioniert werden kann. Durch die rationelle Anordnung der Steuerungen wird vermieden, dass der Bediener Fehler macht. Stand-by-Funktion und Notknopf. Erhältlich in zwei Versionen: mit kabelgebundener und mit Funkverbindung.

ACCESSOIRES STANDARD - STANDARDZUBEHÖR

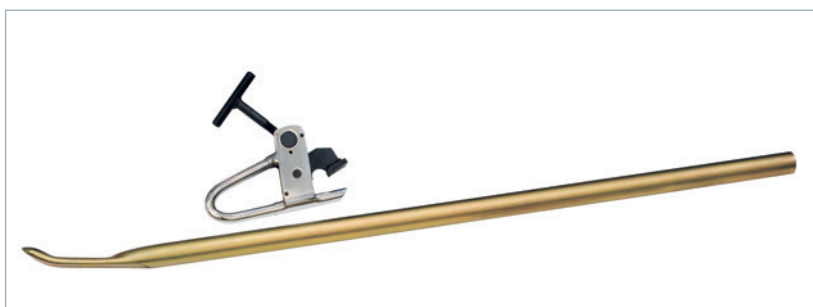

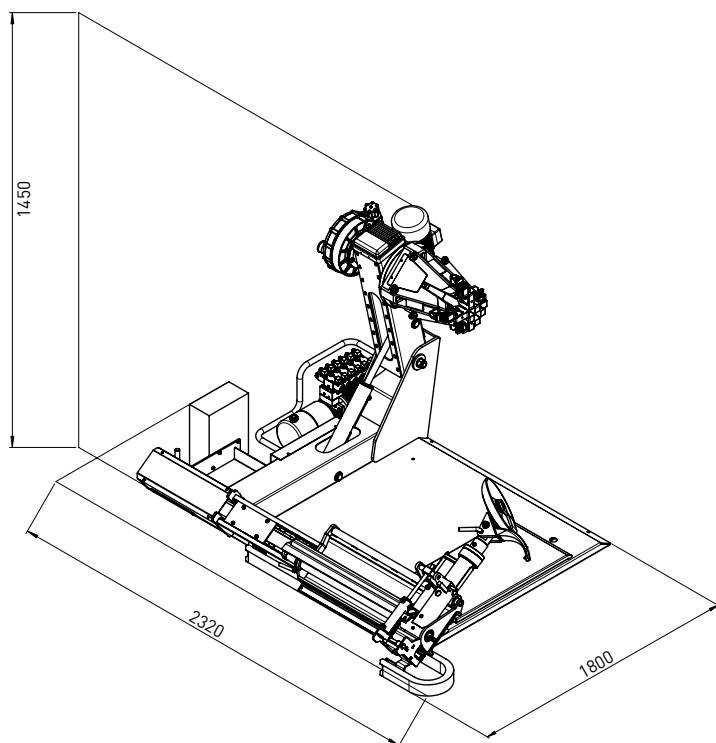

Capacité de blocage	14" - 42" (56" avec extensions)
Serrage trou central	122 mm (5")
Diamètre maximal roue	2300 mm (91")
Largeur maximale roue	1300 mm (52")
Poids maxi roue	2000 kg (4409 lbs)
Force décolleur	25.000 N
Moteur unité hydraulique	2,2 - 3 kW (3-4 Hp)
Moteur triphasé	4,5 - 9 rpm
	230-400V/3/50-60Hz
	905 Kg (1995 lbs)

Spannbereich felge	14" - 42" (56" mit Erweiterungen)
Spannen zentralbohrung	122 mm (5")
Max. Raddurchmesser	2300 mm (91")
Maximale radbreite	1300 mm (52")
Maximales radgewicht	2000 kg (4409 lbs)
	25.000 N
Motor hydraulikeinheit	2,2 - 3 kW (3-4 Hp)
Dreiphasenmotor spannfutter	4,5 - 9 rpm
Stromversorgung	230-400V/3/50-60Hz
Nettogewicht	905 Kg (1995 lbs)

ACCESSOIRES EN OPTION - OPTIONSZUBEHÖRTEILE



Jeu de 4 protections pour jantes en alliage
Spannklauen-Schutzaufsätze ALU



Collier de roue en aluminium
Zange für Leichtmetallfelgen



Jeu de 4 extensions 42"-56"
Satz mit 4 Verlängerungen 42"-56"



Dispositif de pressage du pneumatique
Vorrichtung zum Pressen des Reifens

Pour plus d'informations, voir la brochure complète - Zu weiteren Informationen siehe unsere ausführliche Broschüre



CEMB
BALANCING MACHINES

CEMB S.p.A.
Via Risorgimento, 9
23826 Mandello del Lario (LC) - Italy
www.cemb.com



Garage equipment division
CEMB - ITALY
Plant and Training Center
Phone +39 0341 706111
garage@cemb.com

CEMB USA - BL Systems Inc.
2873 Ramsey Road
Gainesville, GA 30501 - USA
Phone +001 678 717 1050
Fax +001 678 717 1056
sales@cemb-usa.com

All the data and features mentioned in this catalogue are purely for information and do not constitute any commitment on the part of our company, which reserves the right to make any and all alterations it may consider suitable without notice.