

SMT56 **MATIC**

DESMONTADORA DE NEUMÁTICOS
DE CAMIÓN TOTALMENTE
AUTOMÁTICA

DESMONTA-PNEUS
DE CAMINHÃO
TOTALMENTE
AUTOMÁTICO



NEW



CEMB
GARAGE EQUIPMENT



SMT56 MATIC

■ MANDRINO AUTOCENTRADO:

el mandril hidráulico tiene una capacidad de trabajo de 14" a 42" y su capacidad de bloqueo puede ampliarse también hasta 56" utilizando las extensiones opcionales. Realiza una rotación de 2 velocidades en ambas direcciones. El perfil especial de las garras con 5 puntos permite obtener diferentes soluciones de anclaje para bloquear todas las llantas.



■ MANDRIL AUTOCENTRANTE:

o mandril hidráulico tem uma capacidade de trabalho de 14" a 42" que pode ser estendida até 56" usando extensões opcionais. Ele executa rotação de 2 velocidades em ambas as direções. O perfil especial das garras com 5 pontos de travamento permite a fixação de diferentes tipos de aros.



■ BASE DE TAMAÑO NORMAL:

- Estructura robusta para evitar la flexión bajo carga

■ BASE DE TAMANHO REAL:

- Estrutura robusta para evitar flexão sob carga

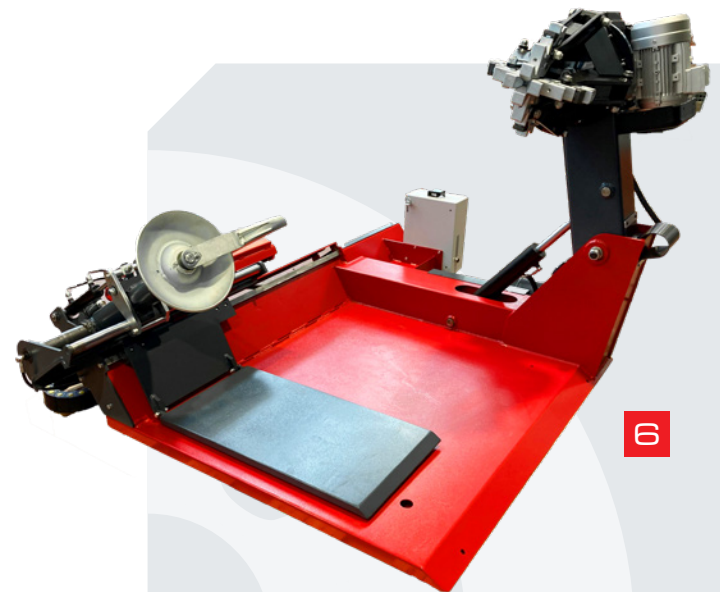

3

5

2

2

■ CARRO PORTAHERRAMIENTAS: Movimiento automático de traslación izquierda-derecha del carro portaherramientas, controlado por la unidad de mando portable.

■ CARRO PORTA-FERRAMENTAS: Movimento automático de translação do carro porta-ferramenta, comandado por uma unidade de controlo específica para o efeito.



Desmontadora electrohidráulica universal diseñada para neumáticos con y sin cámara de aire de camiones, autobuses tractores y máquinas de movimiento de tierras con un diámetro máximo de 2300 mm y una anchura máxima de 1300 mm. Concebida para usos intensivos y profesionales, el mandril autocentrante bloquea llantas ranuradas y de anillo partido de 14” a 42” y su capacidad de trabajo puede aumentarse hasta 56” utilizando las extensiones opcionales.

Desmonta-pneus eletro-hidráulico universal projetado para trabalhar em rodas com ou sem câmara de ar de caminhões, ônibus, tratores e máquinas de terraplenagem com diâmetro máximo de 2300 mm e largura máxima de 1300 mm. Projetado para uso intensivo e profissional, o mandril autocentrante prende aros de canal e anel de 14” a 42” e sua capacidade de trabalho pode ser aumentada para até 56” com o uso do kit de extensão opcional.



■ **BRAZO PORTA HERRAMIENTAS:** Elevación y rotación totalmente automáticas del brazo portaherramientas, que puede fijarse en 2 posiciones de trabajo diferentes. La forma semiesférica especial del disco destalonador permite obtener una mejor penetración entre la llanta y el talón del neumático para evitar dañar la rueda y con menor esfuerzo del operario. Posibilidad de operar con el disco desbloqueado para agilizar la ejecución del trabajo.

■ **BRAÇO DA FERRAMENTA:** elevação e rotação totalmente automáticas do braço da ferramenta, que pode ser fixado em duas posições de trabalho diferentes. O formato hemisférico especial do disco rompedor de talão permite melhor penetração entre o aro e o talão do pneu, evitando danos à roda e reduzindo o esforço do operador. Possibilidade de trabalhar com o disco destravado para acelerar as operações.



■ **DISPOSITIVOS DE SEGURIDAD:** está equipada con dispositivos de seguridad diseñados para garantizar la máxima seguridad del operador y un interruptor magnetotérmico para proteger el motor eléctrico.

■ **DISPOSITIVOS DE SEGURANÇA:** equipado com dispositivos de segurança projetados para garantir a máxima segurança do operador e um interruptor magnetotérmico para proteger o motor elétrico.



■ **UNIDAD DE CONTROL:** la maquina está equipada con una unidad de control movible de bajo voltaje que permite al usuario elegir la posición de trabajo más comfortable. La disposición racional de los mandos sobre la consola evita cometer errores accidentales de la parte del operador. Equipada con función stand-by y botón de emergencia. Disponible en dos versiones: con conexión por cable y con conexión por radio.

■ **UNIDADE DE CONTROLO ELETRÓNICO:** la maquina está equipada com uma unidade de controlo eletrónico amovível de baixa voltagem que permite o posicionamento ideal dentro da área de trabalho. A disposição racional dos controles evita que o operador seja induzido ao erro. Equipada com função stand-by e botão de emergência. Disponível em duas versões: com cabo e conexão via rádio.

ACCESORIOS ESTÁNDAR - ACESSÓRIOS PADRÃO



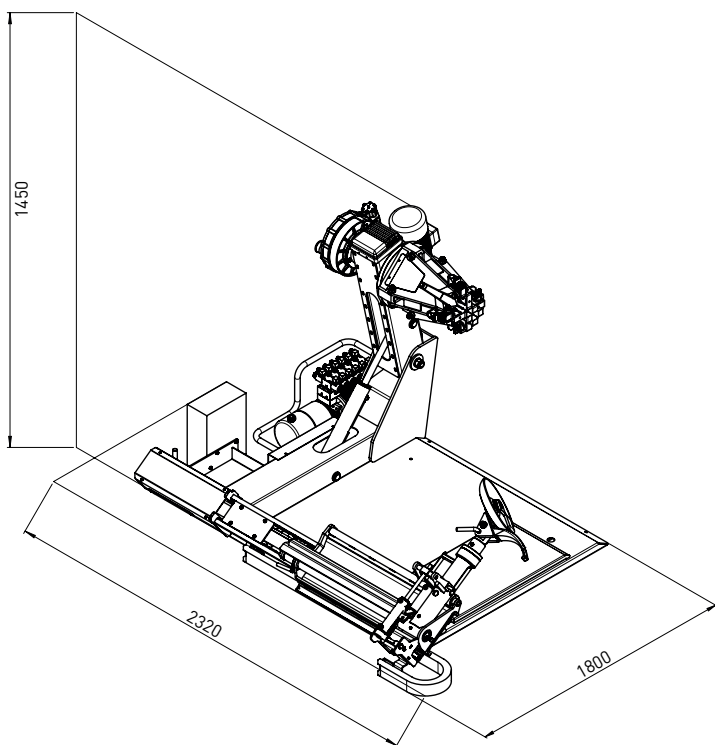

Capacidad de bloqueo	14" - 42" (56" con extensiones)
Bloqueo agujero central	122 mm (5")
Diámetro máx rueda	2300 mm (91")
Anchura máx rueda	1300 mm (52")
Peso máx rueda	2000 kg (4409 lbs)
Fuerza destalonador	25.000 N
Motor unidad hidráulica	2,2 - 3 kW (3-4 Hp)
Motor trifásico mandril	4,5 - 9 rpm
Alimentación	230-400V/3/50-60Hz
Peso neto	905 Kg (1995 lbs)

Capacidade de bloqueio do aro	14" - 42" (56" com extensões)
Aperto furo central	122 mm (5")
Diâmetro máximo roda	2300 mm (91")
Largura máxima roda	1300 mm (52")
Peso máximo roda	2000 kg (4409 lbs)
Força do rompedor de talão	25.000 N
Motor da unidade hidráulica	2,2 - 3 kW (3-4 Hp)
Motor trifásico mandril	4,5 - 9 rpm
Alimentação	230-400V/3/50-60Hz
Peso líquido	905 Kg (1995 lbs)

ACCESORIOS OPCIONALES - ACESSÓRIOS OPCIONAIS



Juego de 4 protecciones para llantas de alu
Conjunto de protetores de roda de alumínio



Pinza para llantas de aleación
Grampo de roda de alumínio



Juego de 4 extensiones de 42"-56"
Conjunto de 4 extensões de 42"-56"



Dispositivo neumático de pensado
Dispositivo de pressão no talão do pneu

Para más información, consulte el folleto completo - Para obter mais informações, consulte nosso folheto detalhado



CEMB
BALANCING MACHINES

CEMB S.p.A.
Via Risorgimento, 9
23826 Mandello del Lario (LC) - Italy
www.cemb.com



Garage equipment division
CEMB - ITALY
Plant and Training Center
Phone +39 0341 706111
garage@cemb.com

CEMB USA - BL Systems Inc.
2873 Ramsey Road
Gainesville, GA 30501 - USA
Phone +001 678 717 1050
Fax +001 678 717 1056
sales@cemb-usa.com

All the data and features mentioned in this catalogue are purely for information and do not constitute any commitment on the part of our company, which reserves the right to make any and all alterations it may consider suitable without notice.