

SMT 30

DÉMONTE-PNEUS
SEMI-AUTOMATIQUE
POUR CAMIONS

HALBAUTOMATISCHE LKW-
REIFENMONTIERMASCHINE



CEMB

GARAGE EQUIPMENT

SMT 30



- **MANDRIN AUTO-CENTREUR:** Mandrin hydraulique à 1 vitesse dans les deux sens de rotation, avec capacité de serrage de 14" à 30". Les 4 griffes autocentrantes à pression réglable sont conçues pour offrir différentes solutions de serrage afin de garantir une sécurité maximale pour toutes les formes et tous les profils de jantes.
- **SELBSTZENTRIERENDES SPANNFUTTER:** Das hydraulische Spannfutter hat einen Arbeitsbereich von 14" bis 30" und führt eine 1-Gang-Drehung in beide Richtungen aus. Die 4 selbstzentrierenden Spannvorrichtungen mit einstellbarem Druck wurden entwickelt, um verschiedene Spannösungen zu ermöglichen und so eine perfekte Fixierung aller Felgenformen und -profile zu gewährleisten.



- **CHARIOT PORTE-OUTILS:** Mouvement automatique du chariot commandé par l'unité de contrôle. Bras porte-outils avec mouvement manuel et système de déverrouillage rapide.
- **WERKZEUGSCHLITTEN:** Automatische translatorische Bewegung des Werkzeughalters, gesteuert durch die zweckgebundene Steuereinheit. Manuelle Bewegung des Werkzeugarms (translatorisch) mit Schnellverriegelungssystem.



Démonte-pneus électro-hydraulique universel conçu pour travailler sur des roues de camions et d'autobus avec ou sans chambre à air d'un diamètre maximum de 1640 mm et d'une largeur maximum de 850 mm. Conçu pour un usage intensif et professionnel, le mandrin à centrage automatique serre les jantes à canaux et à anneaux de 14" à 30".

Elektrohydraulische Universal-LKW-Reifenmontiermaschine für schlauchlose oder Schlauchreifen von LKWs und Bussen mit einem maximalen Durchmesser von 1640 mm und einer maximalen Breite von 850 mm. Das selbstzentrierende Spannfutter ist für intensive und professionelle Zwecke konzipiert und ermöglicht die Montage von Rillen- und Spaltringelgen von 14" bis 30".



■ **BRAS PORTE-OUTILS:**

Levage du bras et rotation des outils obtenus manuellement.

■ **WERKZEUGARM:**

Manuelles Heben und Drehen der Werkzeughalterarme.



■ **DISPOSITIFS DE SÉCURITÉ :** La centrale hydraulique est équipée d'une soupape qui régule la pression de fonctionnement du mandrin, ce qui permet de travailler en toute sécurité même sur des roues en aluminium et en alliage particulièrement légères ou délicates.

■ **SICHERHEITSVORRICHTUNGEN:** Der hydraulische Verteiler ist mit einem Ventil ausgestattet, das den Betriebsdruck des Spannfutters reguliert, so dass alle Arten von Aluminium- und Leichtmetallfelgen, insbesondere dünne oder brüchige, sicher bearbeitet werden können.



■ **UNITÉ DE CONTRÔLE:** Le démonte-pneus est équipé avec unité de contrôle portable à basse tension, qui permet un positionnement idéal dans la zone de travail. La disposition rationnelle des commandes évite d'induire l'opérateur en erreur.

■ **STEUERGERÄT:** Die Maschine ist mit einer tragbaren Niederspannungs-Steuereinheit ausgestattet, die leicht innerhalb des Arbeitsbereichs bewegt werden kann. Die rationelle Anordnung der Steuerhebel, Knöpfe und Pedale verhindert, dass der Bediener versehentliche und gefährliche Bedienungsfehler macht.

ACCESSOIRES STANDARD - STANDARDZUBEHÖR

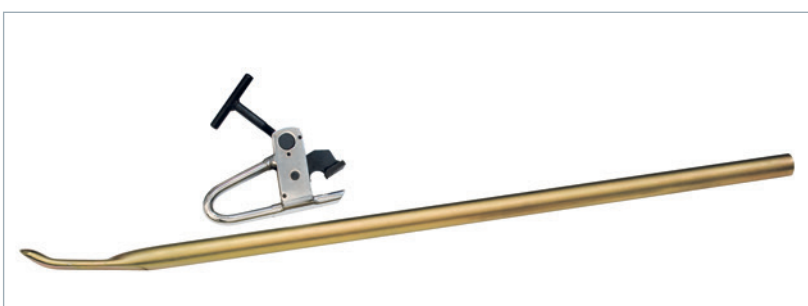

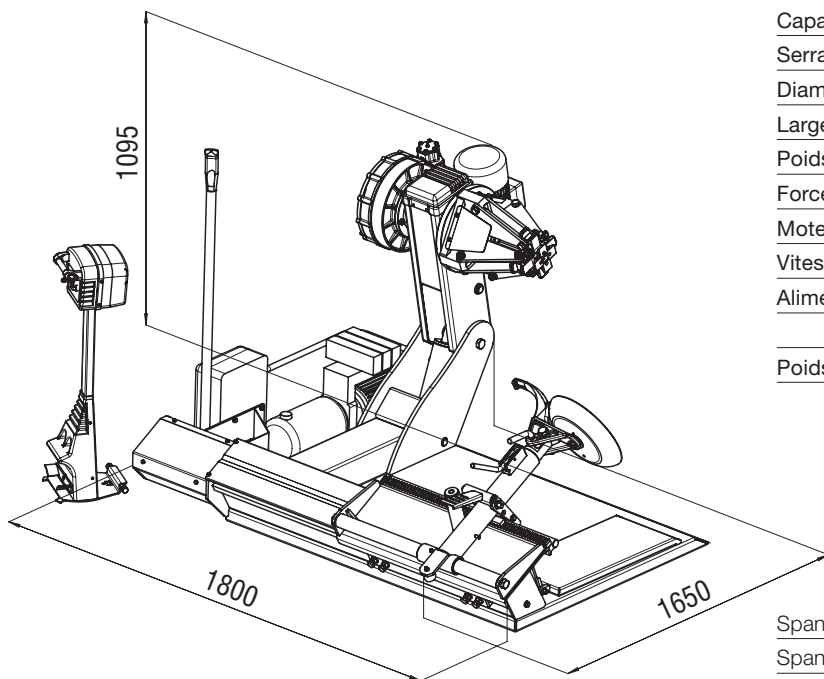

Capacité de blocage	14" - 30"
Serrage trou central	122 mm (5")
Diamètre maximal roue	1640 mm (65")
Largeur maximale roue	850 mm (34")
Poids maxi roue	1200 kg (2645 lbs)
Force décolleur	25.000 N
Moteur triphasé	1,5 kW (2 Hp)
Vitesse de rotation	7 rpm
Alimentation	230V/3ph/50-60Hz o 400V/3ph/50-60Hz
Poids net	605 kg (1333 lbs)

Spannbereich felge	14" - 30"
Spannen zentralbohrung	122 mm (5")
Max. Raddurchmesser	1640 mm (65")
Maximale radbreite	850 mm (34")
Maximales radgewicht	1200 kg (2645 lbs)
Abdrückkraft	25.000 N
Dreiphasenmotor spannfutter	1,5 kW (2 Hp)
Drehgeschwindigkeit des Futter	7 rpm
Stromversorgung	230V/3ph/50-60Hz o 400V/3ph/50-60Hz
Nettogewicht	605 kg (1333 lbs)

ACCESSOIRES EN OPTION - OPTIONALES ZUBEHÖR



Jeu de 4 protections pour jantes en alliage
Spannklaue-Schutzaufsätze ALU



Collier de roue en aluminium
Zange für Leichtmetallfelgen



Anneau de protection pour jantes en alliage 281 mm
Ringschutz für Leichtmetallfelgen 281 mm



CEMB
BALANCING MACHINES

CEMB S.p.A.

Via Risorgimento, 9
23826 Mandello del Lario (LC) - Italy
www.cemb.com



Garage equipment division
CEMB - ITALY
Plant and Training Center
Phone +39 0341 706111
garage@cemb.com

CEMB USA - BL Systems Inc.
2873 Ramsey Road
Gainesville, GA 30501 - USA
Phone +001 678 717 1050
Fax +001 678 717 1056
sales@cemb-usa.com

All the data and features mentioned in this catalogue are purely for information and do not constitute any commitment on the part of our company, which reserves the right to make any and all alterations it may consider suitable without notice.