

# SMT 30

DESMONTADORA  
SEMIAUTOMÁTICA  
DE NEUMÁTICOS DE CAMIÓN

DESMONTA-PNEUS  
DE CAMINHÃO SEMIAUTOMÁTICO



# CEMB

GARAGE EQUIPMENT

# SMT 30



■ **MANDRINO AUTOCENTRADO:** mandril hidráulico con 1 velocidad en ambos sentidos de giro, con capacidad de amarre de 14" a 30". Las 4 mordazas autocentrantes con presión ajustable están diseñadas para ofrecer diferentes soluciones de sujeción que garantizan la máxima seguridad con todas las formas y perfiles de llanta.

■ **MANDRIL AUTOCENTRANTE:** o mandril hidráulico tem capacidade de trabalho de 14" a 30" e executa uma rotação de 1 velocidade em ambas as direções. Os 4 grampos autocentrantes com pressão ajustável foram estudados para permitir várias soluções de fixação, a fim de garantir o travamento perfeito de qualquer formato e perfil de aro.



■ **CARRO PORTAHERRAMIENTAS:** Movimiento automático del carro controlado por unidad de control. Brazo portaherramientas con movimiento manual y sistema de desenganche rápido.

■ **CARRO PORTA-FERRAMENTAS:** Movimento translacional automático do carro do porta-ferramentas controlado pela unidade de controle específica. Movimento manual do braço da ferramenta (translacional) com sistema de destravamento rápido.



Desmontadora electrohidráulica universal diseñada para trabajar en ruedas con y sin cámara de aire de camión y autobús sin cámara y con cámara con un diámetro máximo de 1640 mm y una anchura máxima de 850 mm. Diseñado para un uso intensivo y profesional, el mandril autocentrante sujeta llantas de canal y de anillo elástico de 14" a 30"

Desmonta-pneus de caminhão eletro-hidráulico universal projetado para pneus sem câmara ou com câmara de ar de caminhões e ônibus com diâmetro máximo de 1640 mm e largura máxima de 850 mm. Concebido para fins intensivos e profissionais, o mandril autocentrante prende aros de canal e anel de 14" a 30"



■ **BRAZO PORTA HERRAMIENTAS:**

Elevación del brazo y rotación de las herramientas obtenidas manualmente.

■ **BRAÇO DA FERRAMENTA:**

Levantamento e rotação manual do braço do porta-ferramentas.



■ **DISPOSITIVOS DE SEGURIDAD:** La unidad de control hidráulico está equipada con una válvula que regula la presión de funcionamiento del mandril, lo que le permite operar con seguridad incluso en llantas de aluminio y aleación especialmente ligeras o delicadas.

■ **DISPOSITIVOS DE SEGURANÇA:** A distribuição hidráulica é equipada com uma válvula que regula a pressão operacional do mandril, permitindo operar com segurança em todos os tipos de aros de alumínio e liga leve, especialmente os finos ou frágeis.



■ **UNIDAD DE CONTROL:** La máquina está equipada con una unidad de control móvil de bajo voltaje que permite un posicionamiento ideal dentro del área de trabajo. La disposición racional de los mandos evita despistes al operador.

■ **UNIDADE DE CONTROLO ELETRÓNICO:** A máquina é equipada com uma unidade de controle portátil de baixa tensão, facilmente deslocável dentro da área de trabalho. A disposição racional das alavancas de controle, botões e pedais evita que o operador cometa erros operacionais acidentais e perigosos.

## ACCESORIOS ESTÁNDAR - ACESSÓRIOS PADRÃO



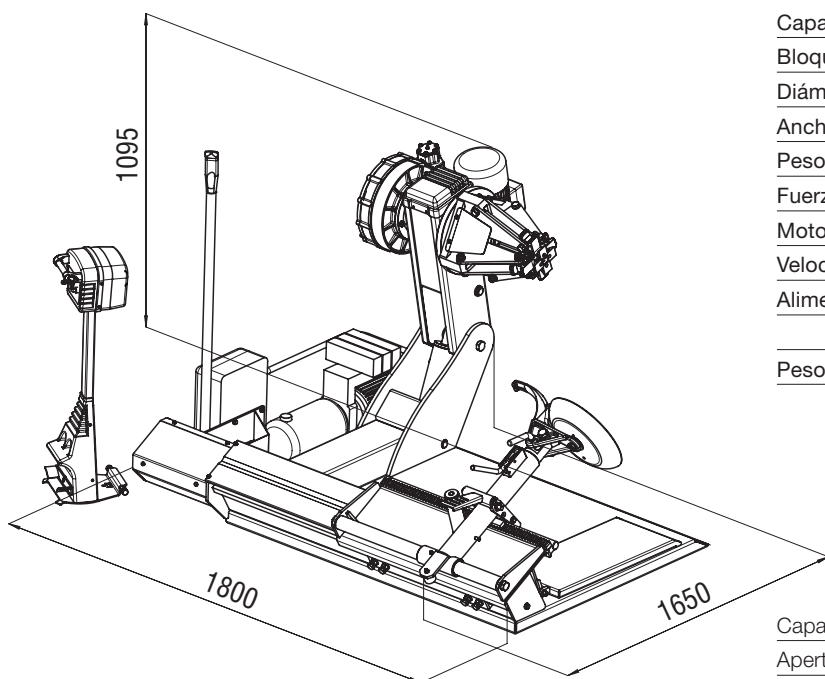

Capacidad de bloqueo	14" - 30"
Bloqueo agujero central	122 mm (5")
Diámetro máx rueda	1640 mm (65")
Anchura máx rueda	850 mm (34")
Peso máx rueda	1200 kg (2645 lbs)
Fuerza destalonador	25.000 N
Motor trifásico mandril	1,5 kW (2 Hp)
Velocidad de rotación del mandril	7 rpm
Alimentación	230V/3ph/50-60Hz o 400V/3ph/50-60Hz
Peso neto	605 kg (1333 lbs)

Capacidade de bloqueio do aro	14" - 30"
Aperto furo central	122 mm (5")
Diâmetro máximo roda	1640 mm (65")
Largura máxima roda	850 mm (34")
Peso máximo roda	1200 kg (2645 lbs)
Força do rompedor de talão	25.000 N
Motor trifásico mandril	1,5 kW (2 Hp)
Velocidade de rotação do mandril	7 rpm
Alimentação	230V/3ph/50-60Hz o 400V/3ph/50-60Hz
Peso líquido	605 kg (1333 lbs)

ACCESORIOS OPCIONALES - ACESSÓRIOS OPCIONAIS



Juego de 4 protecciones para llantas de alu  
Conjunto de protetores de roda de alumínio



Pinza para llantas de aleación  
Grampo de roda de alumínio



Anillo de protección para llantas de aleación 281 mm  
Protetor de aro para aros de liga leve de 281 mm



**CEMB**  
BALANCING MACHINES

CEMB S.p.A.

Via Risorgimento, 9  
23826 Mandello del Lario (LC) - Italy  
[www.cemb.com](http://www.cemb.com)

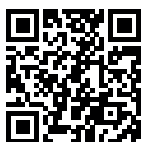

Garage equipment division  
CEMB - ITALY  
Plant and Training Center  
Phone +39 0341 706111  
[garage@cemb.com](mailto:garage@cemb.com)

CEMB USA - BL Systems Inc.  
2873 Ramsey Road  
Gainesville, GA 30501 - USA  
Phone +001 678 717 1050  
Fax +001 678 717 1056  
[sales@cemb-usa.com](mailto:sales@cemb-usa.com)