

C330



EQUILIBRATRICE AUTOMATICA DIGITALE PER RUOTE AUTOCARRO



C330

UN CONCENTRATO DI TECNOLOGIA

Nuova equilibratrice digitale adatta per operare su ruote da autocarro, bus e vettura fino a 200 kg. L'innovativa soluzione dell'albero mandrino che si abbassa, garantisce un centraggio più sicuro e agevole pur con ruote di grandi dimensioni. Il design moderno e accattivante, con robusto portapesi, una migliore ottimizzazione degli spazi e l'ampia disponibilità di programmi, la rendono la soluzione più completa della sua categoria.

- **VDD Virtual Direct Drive** - Sistema di misura superveloce e libero da manutenzione **CEMB PATENT**
- **Freno elettrico** per il bloccaggio della ruota nel punto esatto di applicazione dei pesi
- Tutti i programmi utili per il professionista: **SPLIT, OPT, ALU**
- **Calibro automatico** per misurare distanza e diametro di cerchi fino a 32"
- **Modalità di equilibratura in ALU-S** (pesi adesivi sui piani interni al cerchio) con indicatore specifico della posizione del contrappeso
- **Spazioso e robusto portapesi** rotazionale a scomparti differenziati per l'alloggiamento di coni, pesi a molletta, alu, pinze
- **Albero mandrino mobile** per un centraggio perfetto della ruota





LA Sonar

SISTEMA DI MISURA PRATICO E VELOCE

Dispositivo **sonar LA** per la misura automatica della larghezza della ruota senza alcun contatto. **CEMB PATENT**

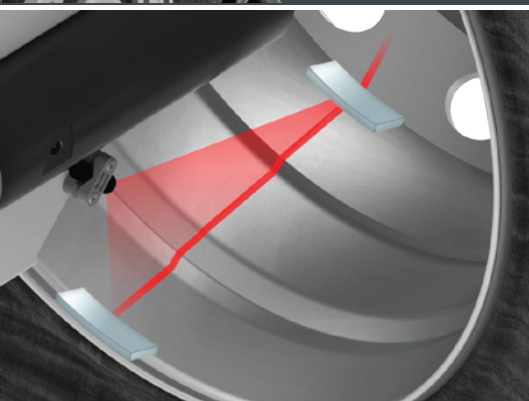

Laser Line

SOFISTICATO INDICATORE LASER A LINEA ROSSA

Linea laser per facilitare il corretto posizionamento dei contrappesi adesivi a ore 6, aumentando la precisione di equilibratura.

LIFTING SPINDLE - SOLLEVATORE RUOTA INNOVATIVO



CENTRAGGIO PERFETTO, EQUILIBRATURA PRECISA!

L'albero mandrino si alza e si abbassa per facilitare il carico della ruota e garantire un perfetto centraggio, condizione ideale per una migliore precisione di equilibratura. Carichi a terra, fissi la ruota sul mandrino, sollevi.

BLOCCO SICURO DELLA RUOTA GRAZIE AL MANDRINO MOBILE

Nessun rischio per l'operatore dal momento che la ruota, quando si solleva, è già bloccata sul mandrino, in tutta sicurezza.

MOVIMENTAZIONE RUOTA PIU' AGEVOLE E VELOCE

Il carrello di scorrimento, con un'altezza di soli 59 mm, la più bassa disponibile sul mercato, permette un carico più rapido e agevole della ruota, con sforzo ridotto per l'operatore.



CEMB INNOVATION



Nel 1952, CEMB ha inventato le flange a cono per le macchine equilibratrici e fin da allora, ha continuato a sviluppare e produrre sistemi di centraggio di alta precisione per tutti i tipi di ruote. Cemb sconsiglia l'utilizzo di flange non originali sulle sue macchine equilibratrici.

Dotazione standard composta da ghiera rapida di bloccaggio, anello distanziale, pinza, contrappeso da 300 g e calibro larghezza



ACCESSORI DISPONIBILI - Appositamente studiati per le case automobilistiche



IV/V CONES-GG-G40 KIT 41FF054929

Per centrare ruote da autocarro e autobus con foro centrale Ø 202/221/281 mm. Composto da coni IV e V, disco distanziale G40 e anello GG

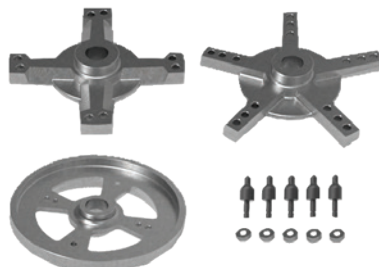

SR215 41FF67879

Per centrare ruote con 8 fori su Ø 275/285,75 mm e con 10 fori Ø 225/ 285,75/335 mm. Composto da flangia di centratura, crociera a 4 e 5 bracci, viti e colonnette

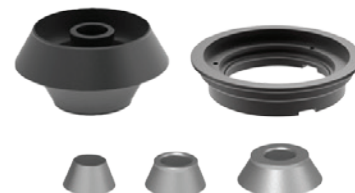

CAR ADAPTOR KIT 41FF054930

Per ruote con foro centrale Ø 45-194 mm. Composto da 4 coni e disco distanziale G40

PER MAGGIORI INFORMAZIONI CONSULTARE LA BROCHURE COMPLETA SUL SITO: www.cemb.com

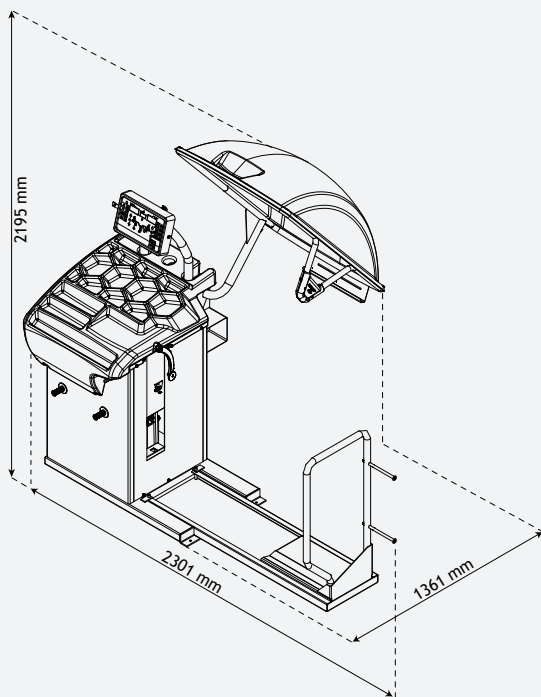

Alimentazione monofase	230V/1ph/50 hz
	115V/1ph/60 Hz
Potenza assorbita	1,1 kW
Velocità di equilibratura	130 rpm vettura / 80 rpm autocarro
Tempo di ciclo per ruota vettura/autocarro	8 ÷ 20 s
Incertezza di misura	± 0.5 g
Risoluzione	1 g vettura / 10 g autocarro
Rumorosità media	< 70 dB (A)
Larghezza cerchione impostabile	1.5" ÷ 20" / 40 ÷ 510 mm
Diametro impostabile	10" ÷ 30" / 265 ÷ 765 mm
Pressione min/max aria compressa	8 ÷ 12 kg/cm ² / ~ 0.8 ÷ 1.2 MPa
	~ 8 ÷ 12 bar / ~ 120 ÷ 165 psi
Peso massimo della ruota	200 kg
Diametro massimo della ruota	1380 mm
Peso macchina	230 kg



CEMB
BALANCING MACHINES

CEMB S.p.A.

Via Risorgimento, 9
23826 Mandello del Lario (LC) - Italy
www.cemb.com



Garage equipment division
CEMB - ITALY
Plant and Training Center
Phone +39 0341 706111
garage@cemb.com

SIPAV

Distributore esclusivo per l'Italia:
Via A. Nobel, 21 - 42124 Sesso (RE)
Tel. 0522. 532.711 - Fax 0522.531.828
sipav@sipav.com - www.sipav.com

Tutti i dati e le caratteristiche menzionati in questo catalogo sono a titolo indicativo e non costituiscono nessun impegno per la nostra Società che si riserva il diritto di apportare senza alcun preavviso, tutte le variazioni che riterrà opportune.