

C330



ÉQUILIBREUSE
NUMÉRIQUE
AUTOMATIQUE
POUR ROUES DE
CAMION



CEMB
GARAGE EQUIPMENT

C330

UN CONCENTRÉ DE TECHNOLOGIE

Nouvelle équilibreuse numérique apte à opérer sur des roues de camion, de bus et de voiture jusqu'à 200 kg. La solution innovante de l'arbre broche qui s'abaisse garantit un centrage plus sûr et plus facile, même si les roues sont de grandes dimensions. La conception moderne et captivante, avec un porte-masses robuste, une meilleure optimisation des espaces et une large disponibilité de programmes, la rendent la solution la plus complète de sa catégorie.

- VDD Virtual Direct Drive - Système de mesure ultra rapide ne nécessitant aucun entretien **CEMB PATENT**
- Frein électrique pour le blocage de la roue vers le point exact du positionnement des masses
- Tous les programmes utiles pour le professionnel : **SPLIT, OPT, ALU**
- Calibre automatique de mesure de la distance et du diamètre pour jante de 32" max
- Modalité de équilibrage **ALU-S** (poids adhésifs sur les plans intérieurs de la jante) avec indication spécifique de la position des contrepoids
- Porte-masses rotatif **spacieux et robuste** à compartiments différenciés pour le logement de cônes, masses à ressort, alu, pinces
- Arbre broche mobile pour un centrage parfait de la roue





LA Sonar

SYSTÈME DE MESURE RAPIDE ET PRATIQUE

Dispositif **sonar LA** pour la mesure automatique de la largeur de la roue sans aucun contact. **CEMB PATENT**

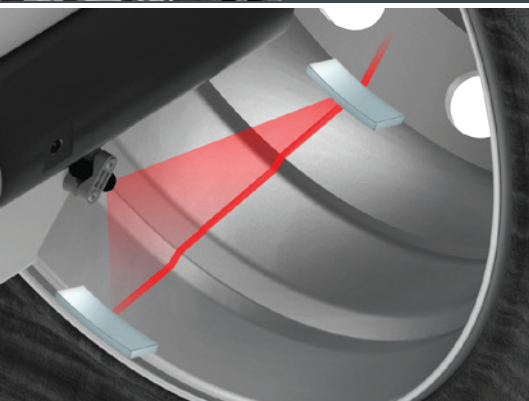

Laser Line

INDICATEUR LASER À LIGNE ROUGE SOPHISTIQUÉE

Ligne laser destinée à faciliter le positionnement correct des contrepoids adhésifs à 6 heures, en augmentant la précision d'équilibrage.

LIFTING SPINDLE - ÉLÉVATEUR ROUE INNOVANT



CENTRAGE PARFAIT, ÉQUILIBRAGE PRÉCIS!

L'arbre broche se soulève et s'abaisse pour faciliter le chargement de la roue, en assurant un centrage parfait, condition idéale pour une meilleure précision d'équilibrage. Vous chargez au sol, vous fixez la roue à la broche, vous soulevez.



VERROUILLAGE SÛR DE LA ROUE GRÂCE À LA BROCHE MOBILE

Aucun risque pour l'opérateur étant donné que la roue est déjà bloquée sur la broche lorsqu'elle est soulevée, en toute sécurité.



MANIPULATION ROUE PLUS PRATIQUE ET RAPIDE

Le chariot de coulissement, d'une hauteur de 59 mm seulement, la plus basse disponible sur le marché, permet un chargement plus rapide et aisé de la roue, avec un effort réduit pour l'opérateur.



CEMB INNOVATION



En 1952, CEMB a inventé la bride à cônes pour les machines d'équilibrage. Depuis, CEMB continue à les développer et à produire des dispositifs de centrage, de haute précision, pour toutes les roues. CEMB déconseille fortement l'utilisation de brides non d'origine sur ses machines d'équilibrage.

Fourniture standard composé par collier de serrage rapide, avec bague, pince-marteau, poids de 300 g et jauge de largeur



ACCESSOIRES DISPONIBLES - Spécialement développés pour l'industrie d'automobiles



IV/V CONES-GG-G40 KIT 41FF054929

Pour centrer des jantes de poids lourdes et d'autobus avec un trou central de Ø 202/221/281 mm. Comprend un disque entretoise G40 + bague GG

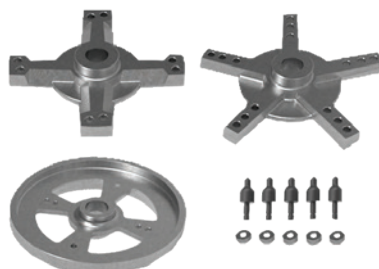

SR215 41FF67879

Pour des jantes à 8 trous de Ø 275/285,75 mm et avec 10 trous de Ø 225/285,75/335 mm. Equipé de deux crosillons (à 5 et 4 bras), d'une bride de centrage, vis et axes

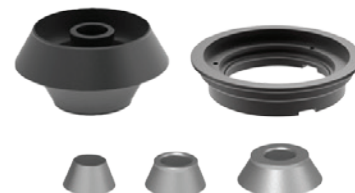

CAR ADAPTOR KIT 41FF054930

Pour des jantes avec un trou central Ø 45-194 mm. Composé de 4 cônes et disque entretoise G40

POUR TOUTES LES AUTRES INFORMATIONS VOUS ÊTES INVITÉS À CONSULTER NOTRE BROCHURE DÉTAILLÉE SUR NOTRE SIT INTERNET: www.cemb.com

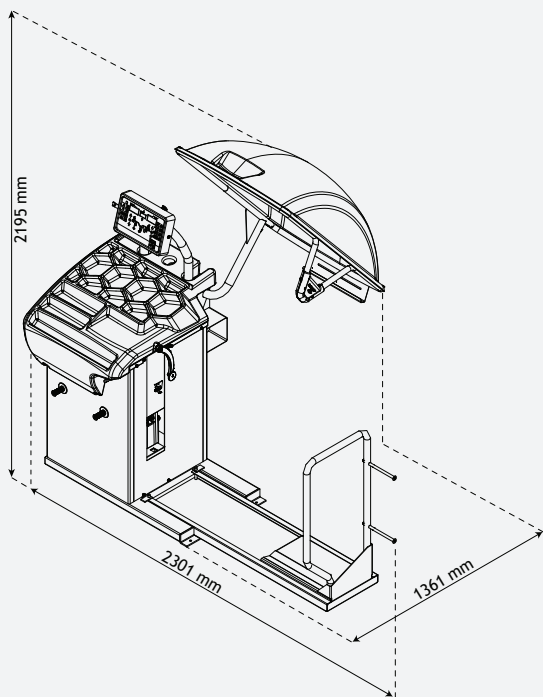

Alimentation monophasée	230V/1ph/50 hz
	115V/1ph/60 Hz
Puissance absorbée	1,1 kW
Vitesse d'équilibrage	130 rpm (voiture) / 80 rpm (camion)
Temps de cycle pour roue voiture/camion	8 ÷ 20 s
Incertitude de mesure	± 0.5 g
Définition	1 g pour voiture / 10 g pour camion
Bruit Moyen	< 70 dB (A)
Largeur jante programmable	1.5" ÷ 20" / 40 ÷ 510 mm
Diamètre jante programmable	10" ÷ 30" / 265 ÷ 765 mm
Air comprimé min./max.	8 ÷ 12 kg/cm ² / ~ 0.8 ÷ 1.2 MPa
	~ 8 ÷ 12 bar / ~ 120 ÷ 165 psi
Poids max de la roue	200 kg
Diamètre max de la roue	1380 mm
Poids de la machine	230 kg



CEMB
BALANCING MACHINES

CEMB S.p.A.

Via Risorgimento, 9
23826 Mandello del Lario (LC) - Italy
www.cemb.com



Garage equipment division
CEMB - ITALY
Plant and Training Center
Phone +39 0341 706111
garage@cemb.com



Toutes les informations contenues dans ce catalogue sont indicatives et n'engagent pas notre société qui se réserve le droit d'apporter des changements sans préavis.