

C330



EQUILIBRADORA AUTOMÁTICA DIGITAL PARA RUEDAS DE CAMIÓN



CEMB

GARAGE EQUIPMENT

C330

UN CONCENTRADO DE TECNOLOGÍA

Nueva equilibradora digital para ruedas de camiones, autobuses y coches de hasta 200 kg. La solución innovadora del árbol mandril que se baja, asegura un centrado más seguro y suave incluso con ruedas de tamaño grande. Su diseño moderno y atractivo, con un portapesos robusto, una mejor optimización de los espacios y una amplia disponibilidad de programas, lo convierten en la solución más completa de su categoría.

- **VDD Virtual Direct Drive** - Gran velocidad y ningún mantenimiento **CEMB PATENT**
- **Freno electromagnético** por el bloqueo de la rueda en las posiciones exactas de contrapeso
- Todos los programas útiles para el profesional: **SPLIT, OPT, ALU**
- **Calibre automático** para medir la distancia y el diámetro para llantas de hasta 32"
- **Modo de equilibrado en ALU-S** - Contrapesos adhesivos en planos internos de la llanta con indicador específico de la posición del contrapeso
- **Espacioso y robusto portapesos** rotacional con compartimentos diferenciados por alojamiento de conos, pesos de horquilla, alu, pinzas
- **Árbol mandril** para un centrado perfecto de la rueda





LA Sonar

SISTEMA DE MEDICIÓN PRÁCTICO Y RÁPIDO

Dispositivo **sonar LA** para la medición automática de la anchura de las ruedas sin ningún contacto. **CEMB PATENT**

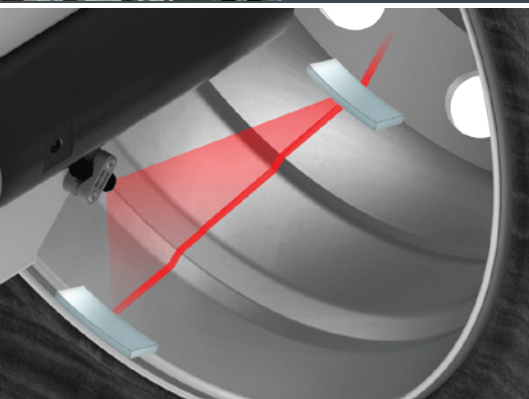

Laser Line

SOFISTICADO INDICADOR LÁSER DE LÍNEA ROJA

Línea láser para facilitar el correcto posicionamiento de los contrapesos adhesivos a las 6 horas, aumentando la precisión del equilibrado.

LIFTING SPINDLE - ELEVADOR DE RUEDAS INNOVADOR



CENTRADO PERFECTO, EQUILIBRADO PRECISO!

El árbol mandril sube y baja para facilitar la carga de la rueda, garantizando un centrado perfecto, ideal para una mejor precisión de equilibrado. Cargas en el suelo, fije la rueda en el mandril, levante.

BLOQUEO SEGURO DE LA RUEDA GRACIAS AL MANDRIL MÓVIL

Ningún riesgo para el operador puesto que la rueda, cuando se levanta, ya está bloqueada en el mandril, con toda seguridad.

MOVIMIENTO DE LA RUEDA MÁS FÁCIL Y RÁPIDO

El carro deslizante, con una altura de tan sólo 59 mm, la más baja disponible en el mercado, permite una carga más rápida y fácil de la rueda, con un esfuerzo reducido para el operador.



CEMB INNOVATION

ACCESORIOS ESTÁNDAR



En 1952, CEMB inventó las bridas de cono para máquinas equilibradoras. Desde entonces, ha seguido desarrollando y produciendo sistemas de centrado de alta precisión para todo tipo de ruedas. Cemb desaconseja el uso de bridas no originales en sus máquinas equilibradoras.

Equipamiento estándar compuesto por casquillo de bloqueo rápido, anillo distanciador, pinza-martillo, contrapeso de 300 g y calibre



ACCESORIOS DISPONIBLES - Diseñados específicamente para las firmas automovilísticas



IV/V CONES-GG-G40 KIT 41FF054929

Para centrar ruedas de camiones y autobuses con orificio central \varnothing 202/221/281 mm mediante conos. Compuesto por dos conos, distanciador G40 y anillo GG

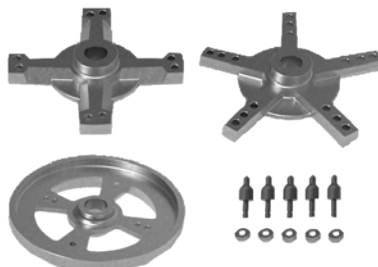

SR215 41FF67879

Para centrar ruedas con 8 orificios \varnothing 275/285,75 mm y con 10 orificios \varnothing 225/285,75/335 mm. Se suministran dos crucetas (de 5 y 4 brazos), una brida de centrado, tornillos

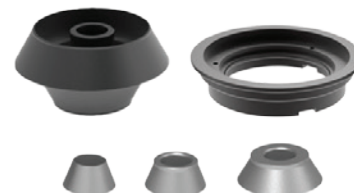

CAR ADAPTOR KIT 41FF054930

Para ruedas con orificio central \varnothing 45-194 mm. Formado por 4 conos y distanciador G40

PARA OBTENER MÁS INFORMACIÓN, CONSULTE EL FOLLETO COMPLETO QUE APARECE EN EL SITIO WEB: www.cemb.com

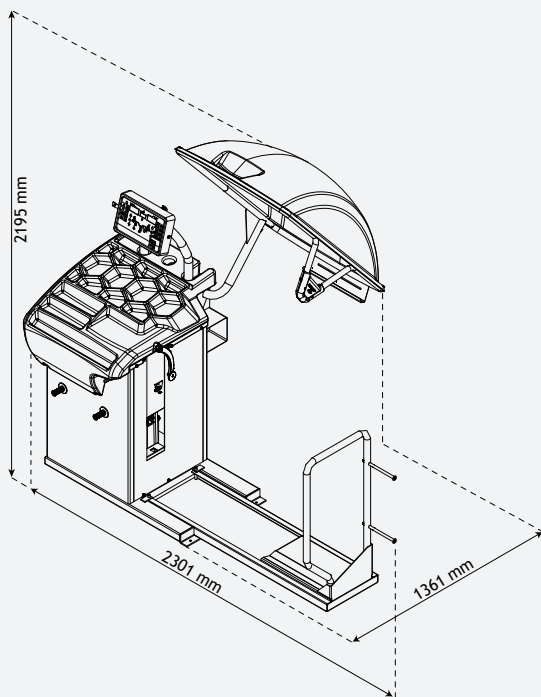

Alimentación monofásica	230V/1ph/50 hz 115V/1ph/60 Hz
Potencia absorbida	1,1 kW
Velocidad de equilibrado	130 rpm (coche) / 80 rpm (camión)
Tiempo de ciclo para rueda de coche/camión	8 ÷ 20 s
Posible desviación en la medición	± 0.5 g
Resolución	1 g (coche) / 10 g (camión)
Sonoridad media	< 70 dB (A)
Ancho seleccionable de la llanta	1.5" ÷ 20" / 40 ÷ 510 mm
Diámetro seleccionable	10" ÷ 30" / 265 ÷ 765 mm
Presión mín./máx. de aire comprimido	8 ÷ 12 kg/cm ² / ~ 0.8 ÷ 1.2 MPa ~ 8 ÷ 12 bar / ~ 120 ÷ 165 psi
Peso máximo de la rueda	200 kg
Diámetro máximo de la rueda	1380 mm
Peso de la máquina	230 kg



CEMB

BALANCING MACHINES

CEMB S.p.A.

Via Risorgimento, 9
23826 Mandello del Lario (LC) - Italy

www.cemb.com



Garage equipment division
CEMB - ITALY
Plant and Training Center
Phone +39 0341 706111
garage@cemb.com



Todos los datos y características mencionados en este catálogo son puramente indicativos y no constituyen compromiso alguno para nuestra sociedad, que se reserva el derecho de aportar, sin aviso previo, todas las variaciones que considere oportunas.