

C130



SISTEMA DI EQUILIBRATURA
PROFESSIONALE PER IL
SERVIZIO MOBILE AUTOCARRO
DA MONTARE SU SMONTAGOMME
SMT26

NEW



MOBILE SERVICE

CEMB
GARAGE EQUIPMENT

C130

- **Equilibratrice portatile dalle dimensioni e peso contenuti** da abbinare allo smontagomme CEMB SMT26 per un'equilibratura professionale anche nel servizio assistenza pneumatici su strada
- **Montaggio e smontaggio rapidi del mandrino** per una rapida messa in uso dell'equilibratrice e per ridurre l'ingombro durante il trasporto
- **Lancio manuale tramite manopola** posta sulla ghiera di fissaggio; bassa velocità di rotazione
- **Calibro automatico** per l'acquisizione 2D di distanza e diametro **e impostazione manuale della larghezza ruota**
- **Ampia disponibilità di programmi** per la massima efficienza di equilibratura con tutte le ruote misurabili
- **Funzionale vaschetta portapesi** per l'alloggiamento di coni, pesi a molletta, alu, pinze
- **Grafica display intuitiva** per passare da ruote autocarro a ruote vettura con estrema semplicità



ACCESSORI STANDARD C130

Nel 1952, CEMB ha inventato le flange a cono per le macchine equilibratrici e fin da allora, ha continuato a sviluppare e produrre sistemi di centraggio di alta precisione per tutti i tipi di ruote. Cemb sconsiglia l'utilizzo di flange non originali sulle sue macchine equilibratrici.

Dotazione standard composta da ghiera rapida di bloccaggio, anello distanziale, pinza, contrappeso da 300 g. e calibro larghezza.



DATI TECNICI

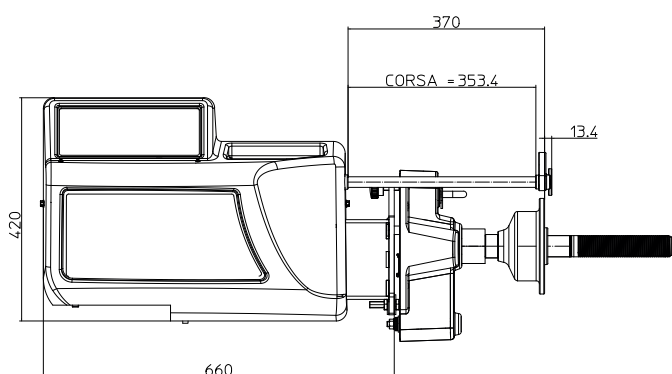

Alimentazione monofase	230 V/1ph/50 Hz 115V/1ph/60 Hz
Potenza assorbita	1,1 kW
Velocità di equilibratura	130 rpm vettura / 80 rpm autocarro
Tempo di ciclo per ruota vettura/autocarro	8 ÷ 20 s
Incertezza di misura	± 0.5 g
Risoluzione	1 g vettura / 10 g autocarro
Rumorosità media	< 70 dB (A)
Larghezza cerchione impostabile	1.5" ÷ 20" / 40 ÷ 510 mm
Diametro impostabile	10" ÷ 30" / 265 ÷ 765 mm
Peso massimo della ruota	250 kg
Diametro massimo della ruota	1380 mm
Peso macchina	30 kg

Sistema integrato due in uno per la massima professionalità nel servizio mobile; in un'unica soluzione abbina una compatta ed efficiente equilibratrice a lancio manuale con calibro automatico ad uno smontagomme elettroidraulico per operare su ruote da camion, autobus e vettura fino ad un diametro di 26"; il tutto comodamente installabile su un furgone.

SMT26

- **Sistema di lavoro "SEMPRE TANGENTE"** al bordo del cerchio: il rullo e/o l'unghia di smontaggio lavorano sempre nella posizione ottimale per non danneggiare pneumatico e cerchio
- **Smontaggio Lever-less** tramite unghia per ruote particolarmente larghe e dure, con conseguente riduzione dello sforzo per l'operatore
- **Sistema alternativo** di smontaggio e montaggio **con rullo** (procedura rapida)
- **Funzione stand-by**: il motore elettrico si arresta automaticamente in caso di inutilizzo prolungato della macchina, per ridurre il consumo di energia ed il rumore
- **Pompa manuale d'emergenza**: sistema che garantisce il rientro dell'unità di lavoro nel furgone in caso di avaria dell'impianto elettrico/idraulico
- **Micro interruttori di sicurezza**: evitano danneggiamenti all'attrezzatura e al furgone e garantiscono all'operatore di lavorare in sicurezza
- **Consolle comandi**: pratica, ergonomica e di rapido utilizzo



EQUIPAGGIAMENTO OPZIONALE



UNITA' GENERATORE PIÙ
COMPRESSORE
36m³/h - 600 lt/min
Pressione PSI: 12 bar

ACCESSORI STANDARD SMT26



Leva + pinza per cerchi in lega + 4 protezioni per cerchi in alu

ACCESSORI OPZIONALI SMT26



Disco stallonatore in acciaio



Pinza per cerchi in lega



Set di 4 protezioni per cerchi in alu



Kit per smontaggio ruote vettura



Anello protezione cerchio 281 mm

DATI TECNICI

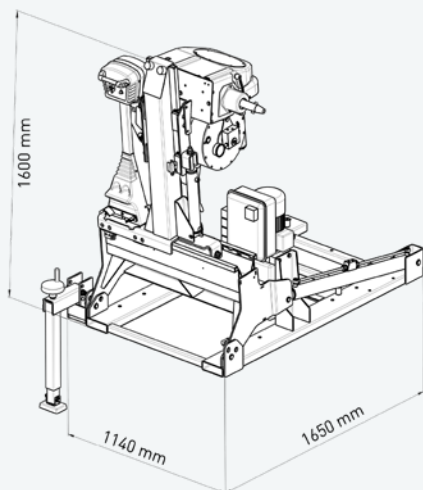

Bloccaggio esterno	13" - 26"
Diametro massimo ruota	1380 mm (54")
Larghezza massima ruota	780 mm (31")
Forza stallonatore	19500 N
Velocità di rotazione	7 rpm
Potenza motore	trifase 400V 50Hz 1.5-2.2kW trifase 230V 60Hz 1.5kW trifase 230V 50Hz 0.8-1.1 kW
Peso massimo della ruota	350 kg
Pressione di esercizio	8-12 bar
Livello di rumorosità	< 75 dB (A)
Peso Netto	530 kg



CEMB

BALANCING MACHINES

CEMB S.p.A.

Via Risorgimento, 9
23826 Mandello del Lario (LC) - Italy

www.cemb.com



Garage equipment division

CEMB - ITALY

Plant and Training Center

Phone +39 0341 706111

garage@cemb.com

SIPAV

Distributore esclusivo per l'Italia:

Via A. Nobel, 21 - 42124 Sesso (RE)

Tel. 0522. 532.711 - Fax 0522.531.828

sipav@sipav.com - www.sipav.com

All the data and features mentioned in this catalogue are purely for information and do not constitute any commitment on the part of our company, which reserves the right to make any and all alterations it may consider suitable without notice.