



¿Y SI FUERA  
TODO  
TAN FACIL?

ER85 2-hit



SPOTTER



OPB



AutoAdaptive



**CEMB**

GARAGE EQUIPMENT



# ER85

# 2-hit

## SISTEMA ÚNICO Y REVOLUCIONARIO DE INPUT DATOS

- **Moviendo manualmente la rueda**, como se indica en el monitor, el **LASER SPOTTER**, combinado con un láser de línea, se desplaza sobre la llanta para medir sus dimensiones sin utilizar el calibre. A continuación, el mismo láser indica el punto exacto en el que deben aplicarse los pesos correctores, lo que hace que el proceso de equilibrado sea aún más eficaz
- **LASER MATCHING** - Emisor láser de línea que, junto con el láser spotter, permite calcular el diámetro de la llanta
- **PUNCH** - La confirmación y transmisión de los datos adquiridos por los dos láseres al software se realiza ejerciendo un ligero puñetazo sobre el neumático
- **OPB One Plane Balancing** - Corrección simultánea de los desequilibrios estático y dinámico sobre un solo plano y con un solo contrapeso
- **AutoAdaptive Mode** - Nuevo sistema de recálculo de las tolerancias
- **Sonar LA** para la medición automática del ancho de rueda **CEMB PATENT**
- **Sonar EMS (opción)** para la medición de la excentricidad (1<sup>^</sup> Armónica y Pico-Pico) durante el ciclo normal de equilibrado
- **Modo de equilibrado en ALU-S** - Contrapesos adhesivos en planos internos de la llanta con indicador específico de la posición del contrapeso
- **Tyre Set** - Programa que indica el mejor posicionamiento de las ruedas bajo el vehículo para mejorar la dirección de marcha (conicidad) y minimizar las vibraciones (excentricidad) (opción sólo disponible con sonar EMS montado)
- **HubMatch** - Durante el lanzamiento de medición, el punto de mayor excentricidad de la rueda se detecta y se muestra en pantalla, así que se reduce durante el montaje en el vehículo (opción sólo disponible con sonar EMS montado)
- **Apriete de la rueda con bloqueo neumático CEMB PATENT**  
Reducción de los tiempos de montaje / Uso extremadamente fácil y rápido / Gran precisión en el centrado de la rueda
- **Gira automáticamente la rueda y bloqueo de la rueda** en las posiciones de contrapeso
- **Luz LED** para iluminar la zona de trabajo en el interior de la llanta
- **VDD Virtual Direct Drive** - Gran velocidad y ningún mantenimiento **CEMB PATENT**



### Laser Spotter

#### EQUILIBRADO PERFECTO CON UN SOL LANZAMIENTO

- Máxima precisión en el posicionamiento de las contrapesas mediante láser spotter.
- Durante la configuración de la máquina, permite ver en qué zona de la llanta se va a corregir el desequilibrio.
- Durante la corrección, **LÁSER SPOTTER** indica la correcta posición para la aplicación de las contrapesas adhesivos dentro de la llanta. Gracias al freno eléctrico que bloquea la rueda en la posición angular exacta del desequilibrio, se elimina cualquier posibilidad de error durante la operación de colocación de los contrapesos, por lo que el proceso de equilibrado es más rápido, fácil y preciso.
- En modo de equilibrado estático, indica donde debe colocarse la contrapesa al interior de la llanta, para que el residuo a los planos exteriores sea mínimo.



### One Plane Balancing

#### WHERE INNOVATION MEETS SIMPLICITY

- Sistema que permite eliminar el desequilibrio estático y dinámico con un único contrapeso, indicando el punto exacto de aplicación dentro de la llanta. Si al final del lanzamiento la máquina detecta que es posible corregir ambos desequilibrios con un solo contrapeso, propone de forma automática la corrección con **OPB**. Una auténtica revolución en el equilibrado de las ruedas que lleva a un enorme ahorro de tiempo, en beneficio de la productividad.

CEMB extiende la tecnología *2-hit* a un nuevo modelo de la gama, con la intención de ofrecer un producto profesional pero tan intuitivo que cualquiera pueda utilizarlo. El procedimiento de equilibrado de las ruedas nunca fue tan sencillo.



## CEMB PATENT

### SENCILLEZ DE USO

gracias al sistema único que mide las dimensiones de las ruedas y corrige el desequilibrio con tan sólo dos herramientas

### VELOCIDAD Y EXACTITUD

el input datos nunca fue tan inmediato

### ERGONOMÍA

la ausencia de calibre permite al operador de trabajar en condiciones mejoradas de comodidad y eficiencia

¿Y SI FUERA TODO TAN FACIL?

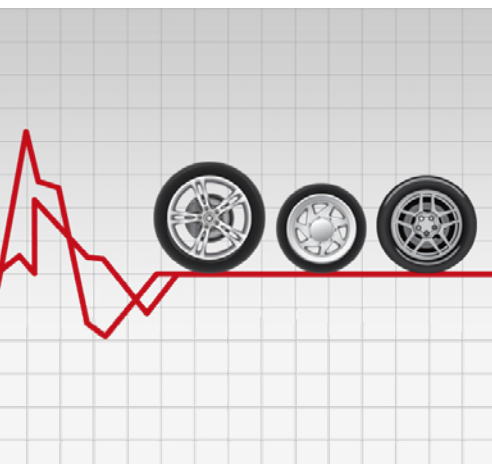

### AutoAdaptive Mode

#### NUEVO SISTEMA DE RECÁLCULO DE LAS TOLERANCIAS

- El innovador sistema de recálculo de las tolerancias «AutoAdaptive Mode» se basa en el cálculo del valor límite de desequilibrio residual correspondiente a una vibración percibida aceptable. Por cada rueda de equilibrar, el software «AutoAdaptive Mode» adquiere peso y dimensiones, y recalcula el valor de tolerancia para anular cualquier vibración percibida en el volante, asegurando el mayor confort posible en la conducción y, junto con el programa OPB, garantizar un ahorro importante de tiempo.

## ACCESORIOS ESTÁNDAR

En 1952, CEMB inventó las bridas de cono para máquinas equilibradoras. Desde entonces, ha seguido desarrollando y produciendo sistemas de centrado de alta precisión para todo tipo de ruedas. **CEMB DESACONSEJA EL USO DE BRIDAS NO ORIGINALES EN SUS MÁQUINAS EQUILBRADORAS.**

### UC20/SE2

compuesto por KIT SE, KIT 3 CONOS y CALIBRE



BLOQUEO  
NEUMÁTICO



**KIT SE - 41FF034417**  
(anillo, manguito de cierre rápido SE2,  
distanciador SE)



**KIT 3 CONOS - 41FF034416**  
Ø 45÷110 mm,  
pinza-martillo y contrapeso de 60 g.



**CALIBRE WDC**  
46FC77653

Posibles ruedas especiales en términos de tamaño, geometría y centrado pueden requerir el uso de bridas especiales, que CEMB suministra como opción, para satisfacer mejor los requisitos del mercado. **Para obtener más información, consulte el folleto completo que aparece en el sitio web: [www.cemb.com](http://www.cemb.com)**



## Zero Weight/Easy weight Lifts

OPCIONES PARA REDUCIR EL ESFUERZO

- **CENTRADO PERFECTO** para un equilibrado más preciso
- **EFFECTO "CERO PESO"** El sistema patentado detecta el peso de la rueda y lo elimina en automático
- **ERGONÓMICOS** para reducir al máximo el esfuerzo para el operador
- **UNIVERSALES** Aplicables en cualquier equilibradora CEMB

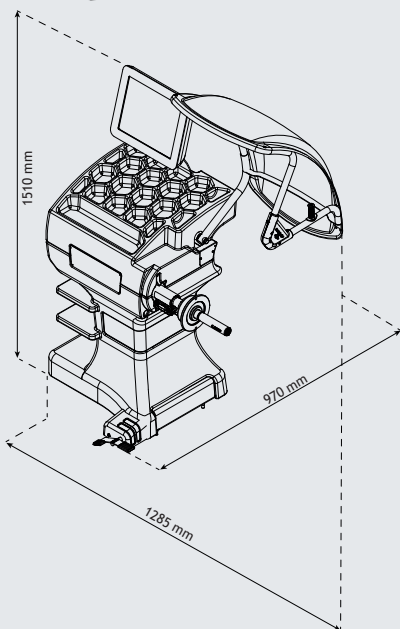

Alimentación monofásica

230V/1ph/50 hz

115V/1ph/60 Hz

Potencia absorbida

0,65 kW

Velocidad de equilibrado

100 rpm

Tiempo de ciclo para rueda de 15 kg

4.7 s

Posible desviación en la medición

0,5 g

Sonoridad media

< 70 dB (A)

Ancho seleccionable de la llanta

1.5" ÷ 20" / 40 ÷ 510 mm

Diámetro seleccionable

10" ÷ 30" / 265 ÷ 765 mm

Presión mín./máx. de aire comprimido

7 ÷ 10 kg/cm<sup>2</sup> / ~ 0.7 ÷ 1 MPa

~ 7 ÷ 10 bar / ~ 105 ÷ 145 psi

Peso máximo de la rueda

< 75 kg

Peso de la máquina

150 kg

Embalaje

1130x1480x1160(h) mm



**CEMB**  
BALANCING MACHINES

CEMB S.p.A.  
Via Risorgimento, 9  
23826 Mandello del Lario (LC) - Italy  
[www.cemb.com](http://www.cemb.com)



Garage equipment division  
CEMB - ITALY  
Plant and Training Center  
Phone +39 0341 706111  
[garage@cemb.com](mailto:garage@cemb.com)

CEMB USA - BL Systems Inc.  
2873 Ramsey Road  
Gainesville, GA 30501 - USA  
Phone +001 678 717 1050  
Fax +001 678 717 1056  
[sales@cemb-usa.com](mailto:sales@cemb-usa.com)

All the data and features mentioned in this catalogue are purely for information and do not constitute any commitment on the part of our company, which reserves the right to make any and all alterations it may consider suitable without notice.