

ER63



MACHINE D'ÉQUILIBRAGE NUMÉRIQUE DE LA DERNIÈRE GÉNÉRATION

ER63 EVO



ER63 SPOTTER

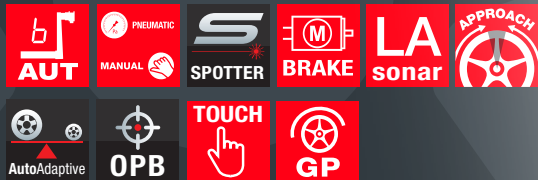

CEMB
GARAGE EQUIPMENT



ER63

- **Saisie des données par calibre automatique** pour mesurer la distance et le diamètre des jantes jusqu'à 28" max. avec pince innovante pour retenir le poids adhésif
- **Sonar LA** pour la mesure automatique de la largeur roue **CEMB PATENT**
- **Frein électrique** pour le blocage de la roue vers le point exact du positionnement des masses
- **Interface numérique de 17"** avec des graphiques intuitifs pour une interaction rapide et précise
- **Approche automatique** de la roue aux alentours des 15° du point de pose de la masse d'équilibrage, pour permettre à l'opérateur de la placer correctement, avec le minimum de mouvement
- **Mode de correction avec ligne LASER** pour un positionnement rapide et intuitif des masses adhésives à l'intérieur de la jante (modèles **ER63 EVO - ER63SE EVO**)
- **Mode de correction avec laser Spotter** - Technologie avancée qui utilise un pointeur laser pour indiquer l'emplacement précis des poids, éliminant ainsi toute possibilité d'erreur lors de la correction (modèles **ER63 SPOTTER - ER63SE SPOTTER**)
- **Éclairage à diode** de la zone de travail à l'intérieur de la jante
- **AutoAdaptive Mode** - Nouveau système de recalcul des tolérances
- **OPB One Plane Balancing** - Correction simultanée des balourds statique et dynamique sur un seul plan et avec un seul poids (solo sui modelli **ER63 SPOTTER - ER63SE SPOTTER**)
- Tous les programmes utiles pour le professionnel : **SPLIT, OPT, ALU**
- **Modalité de équilibrage 3D en ALU-S** - Poids adhésifs sur les plans intérieurs de la jante avec indication ponctuel de la position des contrepoids
- **Verrouillage de la roue par blocage pneumatique CEMB PATENT** - Réduction des temps de montage / Extrême facilité et rapidité d'utilisation / Haute précision du centrage de la roue (uniquement sur les modèles **ER63SE EVO - ER63SE SPOTTER**)

SUR TOUS LES MODÈLES

AUTOMATIC APPROACH



Automatic Approach

APPROCHE AUTOMATIQUE EN POSITION DE CORRECTION

- Une fois le lancement de mesure terminé, la roue s'arrête automatiquement dans les alentours de 15° du point d'application de la masse d'équilibrage, permettant à l'opérateur de la positionner correctement avec un mouvement minimal. Après avoir terminé la correction sur le premier plan, en appuyant sur start/bouton de repositionnement, la roue se positionne sur le deuxième plan de correction autour du point d'application de la masse.

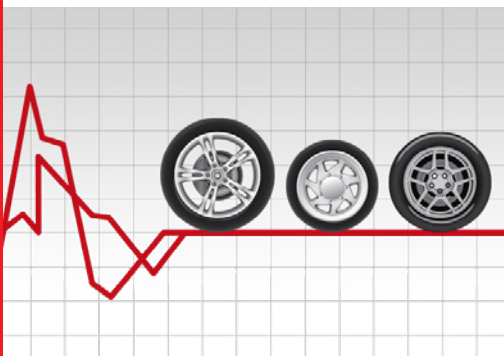

AutoAdaptive Mode

NOUVEAU SYSTÈME DE RECALCUL DES TOLÉRANCES

- Le système innovant de recalcul des tolérances « **AutoAdaptive Mode** » se base sur le calcul de la valeur limite de déséquilibre résiduel correspondant à une vibration perçue admissible. Le logiciel « **AutoAdaptive Mode** » acquiert le poids et les dimensions de chaque roue à équilibrer puis recalcule la valeur de tolérance de façon à annuler toute vibration perçue sur le volant, ce qui assure le meilleur confort de conduite possible et garantit un gain de temps significatif.

■ ERGONOMIE ET PRATICITÉ

grâce au porte-poids robuste et spacieux qui permet tout à portée de main. Le cutter intégré et la poubelle magnétique préservent l'espace de travail propre et ordonné pour une efficacité maximale.



■ DEUX VERSIONS avec différents mode de correction:

LIGNE LASER À H.6

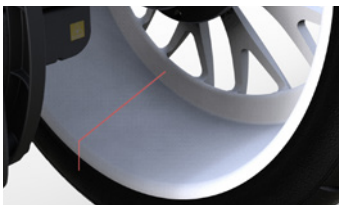

LASER SPOTTER



SONAR
LA



CEMB PATENT

BLOCCAGE
PNEUMATIQUE

UNIQUEMENT SUR LES MODÈLES
ER63 SPOTTER- ER63SE SPOTTER



Laser Spotter

ÉQUILIBRAGE PARFAIT EN UN SEUL LANCEMENT

- Au moment de la rentrée des côtes parmi la pige automatique, le point laser s'allume pour aider l'individuation du point de pose des masses.
- En phase d'application des masses le pointeur **LASER SPOTTER** indique de forme univoque la position d'application de masses adhésives. Au même temps le frein électrique aidera l'opérateur dans le processus en bloquant la roue dans la position angulaire exact. Grâce à ces deux fonctions la correction du balourd deviendra vraiment rapide, simple et rapide.
- En équilibrage statique **LASER SPOTTER** marque le positionnement d'une seule masse à l'intérieur de la jante en tout minimisant le résiduel aux plans extérieurs.



One Plane Balancing

WHERE INNOVATION MEETS SIMPLICITY

- Système permettant d'éliminer le déséquilibre statique et dynamique par le biais d'un seul contrepoids en indiquant le point exact d'application à l'intérieur de la jante. Si, une fois lancée la roue, la machine relève la possibilité de corriger les deux balourds avec un seul poids, la correction par **OPB** est automatiquement suggérée. Une véritable révolution de l'équilibrage des roues apportant un gain de temps considérable et améliorant ainsi la productivité.

ACCESSOIRES STANDARDS

En 1952, CEMB a inventé la bride à cônes pour les machines d'équilibrage. Depuis, CEMB continue à les développer et à produire des dispositifs de centrage, de haute précision, pour toutes les roues. **CEMB DÉCONSEILLE FORTEMENT L'UTILISATION DE BRIDES NON D'ORIGINE SUR SES MACHINES D'ÉQUILIBRAGE.**

UC20/2 GL40

composé par kit de collier GL40, kit 3 cônes et jauge



BLOPAGE
MANUEL



KIT COLLIER - 41FF83146
Kit collier (collier de serrage rapide GL40, avec manchon et bague)



KIT 3 CÔNES - 41FF034416
Ø 45÷110 mm,
pince-marteau et poids de 60 g.



46FC77653
Jauge de largeur

UC20/SE2

composé par kit SE, kit 3 cônes et jauge pour mesurer la largeur de la roue



BLOPAGE
PNEUMATIQUE



KIT SE - 41FF034417
(bague, manchon blocage rapide SE2, entretoise SE)



KIT 3 CÔNES - 41FF034416
Ø 45÷110 mm,
pince-marteau et poids de 60 g.



46FC77653
Jauge de largeur



Zero Weight/Easy weight Lifts

OPTIONS DE RÉDUCTION DE L'EFFORT

- **CENTRAGE PARFAIT** pour un'équilibrage plus précis
- **EFFET "ZERO WEIGHT"** Le système breveté détecte le poids de la roue et l'annule automatiquement
- **ERGONOMIQUES** pour réduire au maximum l'effort pour l'opérateur
- **UNIVERSELS** S'adaptent à toutes les équilibreuses CEMB

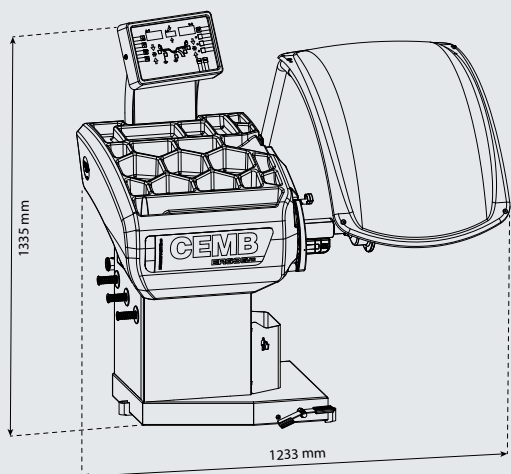

Alimentation monophasée

230V/1ph/50 hz

Puissance absorbée

115V/1ph/60 Hz

0,65 kW

Vitesse d'équilibrage

100 rpm

Temps de cycle pour roue 15 kg

4.7 s

Incertitude de mesure

1 g

Bruit moyen

< 70 dB (A)

Largeur jante programmable

1.5" ÷ 20" / 40 ÷ 510 mm

Diamètre jante programmable

10" ÷ 30" / 265 ÷ 765 mm

Air comprimé min./max.

7 ÷ 10 kg/cm²

~ 0.7 ÷ 1 MPa

~ 7 ÷ 10 bar

~ 105 ÷ 145 psi

Poids max de la roue

< 75 kg

Poids de la machine

120 kg



CEMB
BALANCING MACHINES

CEMB S.p.A.
Via Risorgimento, 9
23826 Mandello del Lario (LC) - Italy
www.cemb.com



Garage equipment division
CEMB - ITALY
Plant and Training Center
Phone +39 0341 706111
garage@cemb.com

CEMB USA - BL Systems Inc.
2873 Ramsey Road
Gainesville, GA 30501 - USA
Phone +001 678 717 1050
Fax +001 678 717 1056
sales@cemb-usa.com