

ER60 PRO

ErGoFast line

MAXIMALE
LEISTUNG
MIT MINIMALEM
PLATZBEDARF

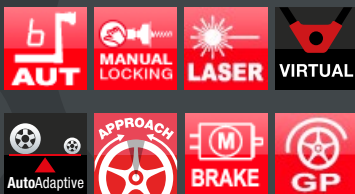

CEMB



ER60 PRO

AUS DER CEMB-ERFAHRUNG

- Die **ER60 PRO** entsteht aus der einzigartigen Erfahrung, die das Unternehmen CEMB seit 1946 im Bereich der Industrie - und Werkstattwuchtmaschinen hat. Gestaltung und Zusammenarbeit mit führenden Autoindustrie - und Reifenherstellerunternehmen garantieren dem Fachhändler:
- **Zuverlässigkeit**
- **Einfache Anwendung**
- **Genauigkeit**
- **3D-Radmessung**
- **Zeitersparnis beim Auswuchten!**

DESIGN

ErGoFast line

- Mit der **ER60 PRO** erweitert Cemb die Produktreihe **ERGOFAST**. Auch hier stehen die Konzepte Ergonomie und Handlichkeit gemeinsam mit originalem Design im Vordergrund
- **WBA Wheel Best Access**
Viel Platz zum Arbeiten im Bereich der Felge
- Digitales Multifunktions-Display
- Ergonomische Positionierung der Werkzeuge in Bediennähe

LASERSTRAHL



- **Innovative Zange zum Halten des Klebgewichtes**



GEBALLTE TECHNOLOGIE

- **Automatischer Messarm** zur Messung von Abstand und Durchmesser von Felgen bis 28". Innovative Zange zum Halten der Klebgewichte
- **Virtual Sonar** für eine 3D-Radmessung, die bei Stahlfelgen und fehlendem Sonar die Felgenbreite berechnet
- **AutoAdaptive Mode** - Neues System zur Neuberechnung der Toleranzen
- **Elektrische Bremse** für Radblockierung in dem genau Korrekturpunkt
- **LASERSTRAHL** zur Positionierung des Innengewichtes
- Alle Programme für den Reifenfachhändler: **SPLIT, OPT, ALU**
- **3D Auswuchtmodalität in ALU-S** - Klebgewichte an der Felgeninnenseite mit spezieller Positionsanzeige der Wuchtgewichte (Positionsgeber)
- **Automatische Annäherung** des Rades um 15° vom Aufbringungspunkt des Ausgleichgewicht, um den Bediener in die Lage zu versetzen, es mit einer minimalen Bewegung fehlerfrei positionieren zu können
- **VDD Virtual Direct Drive** - Ultraschnelles und wartungsfreies Messsystem **CEMB PATENT**





Virtual Sonar

INNOVATIVE 3D-SOFTWARE ZUR BERECHNUNG DER FELGENBREITE

- Nach Erfassung der Position der ersten Korrektorebene berechnet die neue Software **Virtual Sonar** die Felgenbreite und ermittelt dabei einen möglichen Bereich der externen Korrektorebenen.
- Während des Messlaufs überprüft **Virtual Sonar** ob die Toleranzwerte mit der Korrektur, die an allen als Hypothese angenommenen Außenebenen angezeigt wird, erreicht werden können.
- Gibt es auch nur eine der möglichen Ebenen, bei der die Restunwucht durch die geforderte Korrektur nicht den Toleranzwert erreicht (berechnet mit Software AutoAdaptive), würde die Maschine die manuelle Eingabe des Radbreitenwertes in mm verlangen.

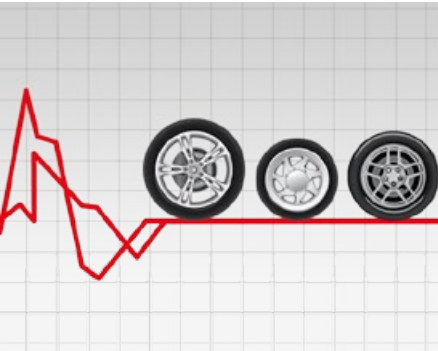

AutoAdaptive Mode

NEUES SYSTEM ZUR NEUBERECHNUNG DER TOLERANZEN

- Das innovative System zur Neuberechnung der Toleranzen „**AutoAdaptive Mode**“ basiert auf der Grenzwertberechnung der Restunwucht im Hinblick auf eine als akzeptabel wahrgenommene Vibration. Für jedes einzelne auszuwuchtene Rad erfasst die Software „**AutoAdaptive Mode**“ Gewicht und Abmessungen und berechnet erneut einen Toleranzwert, mit dem jede am Lenkrad wahrgenommene Vibration ausgeschaltet und somit der bestmögliche Fahrkomfort garantiert werden können. Darüber hinaus gewährleistet die Software gemeinsam eine erhebliche Zeitersparnis.

Im Jahr 1952 entwickelte das Unternehmen CEMB erstmals Konusflansche für Auswuchtmaschinen. Seither wurden diese kontinuierlich optimiert und weitere hoch präzise Zentriersysteme für alle Radtypen kamen hinzu. **Cemb rät ausdrücklich, nur Originalflansche für Cemb-Radwuchtmaschinen zu benutzen.**

STANDARDZUBEHÖR



UC20/2 GL40 41FF034422

Standard-Lieferausstattung: 3 Konen Ø 45 ÷ 110 mm, Schnellspannung GL40, Hammer-Zange und Mustergewicht 60 g.



OPTIONALES ZUBEHÖR - Speziell für die Automobilindustrie entwickelt



RL CUP 41FF79255

Grosse Kunststoffkappe mit Polyurethan-Ring zum Schutz von Leichtmetallfelgen.

UH20/2 41FF42048

Universalfansch für 3-4-5-6-Loch-Räder (Lochkreis Ø 95 ÷ 210 mm) mit oder ohne Mittelloch (Renault, Peugeot und Citroën). Hoch präziser hinterer zweiseitiger Zentrierkonus (CEMB-Patent). Zentrierfehler werden im Vergleich zu anderen handelsüblichen Flanschen fast um die Hälfte reduziert.

PEUGEOT-CITROËN KIT 41FF73171

Hoch präzises Set bestehend aus: 1 Hülse Ø 60 mm + 2 Konen (Ø 62 ÷ 68 mm und Ø 54 ÷ 60 mm). Entsprechend Peugeot- und Citroën-Spezifikation entwickelt.

VL/2 CONE + G36 DISC 41FF86174

Set für Räder von Kleintransportern (Mittelloch Ø 97 ÷ 170 mm).

SR4 - SR5 - SR5/2 - SRUSA

Flansch mit Zentrierbolzen für 4- oder 5-Loch-Felgen. Optimaler Felgenschutz und hohe Zentriergenauigkeit. Die Zentrierbolzen sind an zwei Stellen elastisch verbunden: Somit verteilt sich der Druck gleichförmig auf allen Löchern.

RENAULT KIT 41FF77152

Hoch präzises Set bestehend aus: 5 Hülsen (Ø 60 / 66 / 71 / 88 / 129,9 mm). Entsprechend Renault-Spezifikation entwickelt.

MT CONE 40FF57321

Hoch präziser Stufenkonus für Deutsche Fahrzeuge (mit Mittelloch Ø 56,5 / 57 / 66,5 / 72,5 mm).

MERCEDES KIT 41FF88003

Hoch präzises Set bestehend aus: 3 Konen (Ø 57 - Ø 66,5 - Ø 84/85 mm) und 1 Druckfeder. Entsprechend Mercedes Benz-Spezifikation entwickelt.

ZU WEITEREN INFORMATIONEN SIEHE UNSERE AUSFÜHRLICHE BROSCHÜRE UNTER:

www.cemb.com

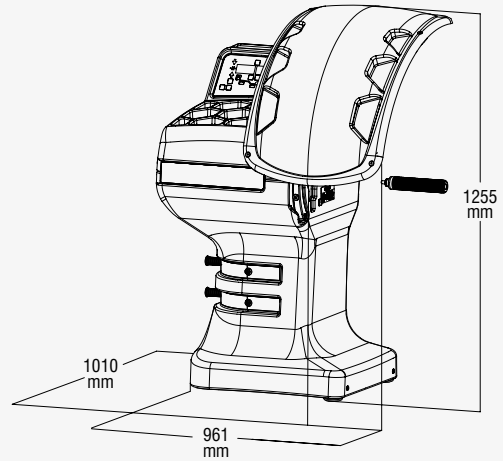

Stromversorgung einphasig	115 / 230 V 50/60 Hz
Leistungsaufnahme	0,15 kW
Auswuchtgeschwindigkeit	100 rpm
Messzeit für 15 kg Rad	4.7 s
Messunsicherheit	1 g
Mittlerer Geräuschpegel	< 70 dB (A)
Einstellbare Felgenbreite	1.5" ÷ 20" / 40 ÷ 510 mm
Einstellbarer Durchmesser	10" ÷ 30" / 265 ÷ 765 mm
Max. Radgewicht	< 75 kg
Maschinengewicht	120 kg



Zero Weight Lift

OPTION ZUR REDUZIERUNG DES KRAFTAUFWANDS

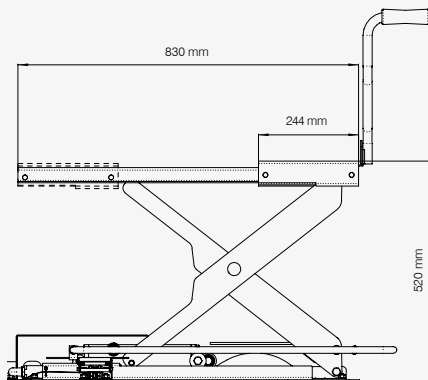

Last- und ermüdungsfreies Auf- und Abladen des Rades ohne weitere Einstellungen

- **PERFEKTE ZENTRIERUNG**
Automatisches Radheben
Ideale Zentrierung und höhere Präzision beim Auswuchten
- **SCHNELL**
Schneller als jeder herkömmliche Lift
Ein einziges Fusspedal steuert den gesamten Arbeitsvorgang
- **AUTOMATISCH**
Integriertes elektronisches System mit PLC
- **UNIVERSAL**
Auf jeder CEMB Auswuchtmaschine anwendbar

Zu weiteren Informationen siehe unsere ausführliche Broschüre unter www.cemb.com



CEMB

BALANCING MACHINES

CEMB S.p.A.

Via Risorgimento, 9
23826 Mandello del Lario (LC) - Italy

www.cemb.com



Garage equipment division
CEMB - ITALY
Plant and Training Center
Phone +39 0341 706111
garage@cemb.com