

ER 15

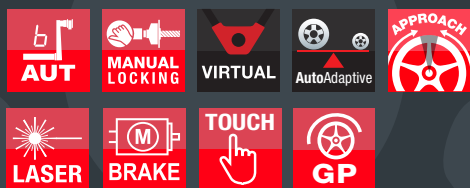

ÉQUILIBREUSE
3D COMPACTE
AVEC ÉCRAN
TACTILE



CEMB
GARAGE EQUIPMENT



FR15

- **Saisie des données par calibre automatique** pour mesurer la distance et le diamètre des jantes jusqu'à 28" max. avec pince innovante pour retenir le poids adhésif
- **Virtual Sonar** pour une mesure 3D de la roue qui, dans le cas de jantes en fer et en l'absence du sonar, calcule la largeur de la jante
- **AutoAdaptive Mode** - Nouveau système de recalcul des tolérances
- **Nouvelle et plus large interface graphique tactile de 17"**
- **Frein électrique** pour le blocage de la roue vers le point exact du positionnement des masses
- Tous les programmes utiles pour le professionnel : **SPLIT, OPT, ALU**
- **Modalité de équilibrage 3D en ALU-S** - Poids adhésifs sur les plans intérieurs de la jante avec indication ponctuel de la position des contrepoids
- **Mode de correction avec ligne LASER** pour un positionnement rapide et sûr des masses adhésives à l'intérieur de la jante et lumière LED intégrée pour éclairer l'espace de travail
- **Approche automatique** de la roue aux alentours des 15° du point de pose de la masse d'équilibrage, pour permettre à l'opérateur de la placer correctement, avec le minimum de mouvement
- **Basse vitesse d'équilibrage**
- **VDD Virtual Direct Drive** de la dernière génération - Système de mesure super rapide et très précis



Virtual Sonar

VIRTUAL

L'INNOVANT LOGICIEL 3D QUI CALCULE LA LARGEUR DE LA JANTE

- Une fois acquise la position du premier plan de correction, le nouveau logiciel **Virtual Sonar** calcule la largeur de la jante, en établissant un éventuel intervalle de plans externes de correction.
- Après le lancement de la mesure, **Virtual Sonar** s'assure qu'il est possible de respecter les valeurs de tolérance avec la correction indiquée sur tous les plans externes possibles.
- En présence d'un seul des plans possibles pour lequel la correction requise ne permettrait pas au déséquilibre résiduel (calculé par le logiciel AutoAdaptive) de respecter la valeur de tolérance, la machine demande la saisie manuelle de la valeur de la largeur de la roue en mm.

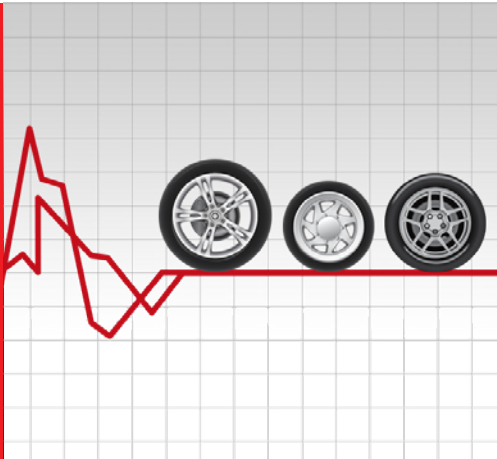

AutoAdaptive Mode

NOUVEAU SYSTÈME DE RECALCUL DES TOLÉRANCES

- Le système innovant de recalcul des tolérances « **AutoAdaptive Mode** » se base sur le calcul de la valeur limite de déséquilibre résiduel correspondant à une vibration perçue admissible. Le logiciel « **AutoAdaptive Mode** » acquiert le poids et les dimensions de chaque roue à équilibrer puis recalcule la valeur de tolérance de façon à annuler toute vibration perçue sur le volant, ce qui assure le meilleur confort de conduite possible et garantit un gain de temps significatif.

■ NOUVELLE INTERFACE GRAPHIQUE TACTILE DE 17"

plus large et améliorée, rend l'interaction avec le système encore plus précis et satisfaisant

■ COMPACTE

avec de petite taille pour s'adapter partout, même dans les ateliers avec des problèmes d'espace

■ TECHNOLOGIQUE

équipé de série avec caractéristiques techniques avancées telles que Virtual sonar, Autoadaptive, frein de stationnement électrique et approche automatique



CEMB

INNOVATIONS

AUTOMATIC APPROACH



Automatic Approach

APPROCHE AUTOMATIQUE EN POSITION DE CORRECTION

Une fois le lancement de mesure terminé, la roue s'arrête automatiquement dans les alentours de 15° du point d'application de la masse d'équilibrage, permettant à l'opérateur de la positionner correctement avec un mouvement minimal. Après avoir terminé la correction sur le premier plan, en appuyant sur start/bouton de repositionnement, la roue se positionne sur le deuxième plan de correction autour du point d'application de la masse.

ACCESSOIRES STANDARDS

En 1952, CEMB a inventé la bride à cônes pour les machines d'équilibrage. Depuis, CEMB continue à les développer et à produire des dispositifs de centrage, de haute précision, pour toutes les roues. **CEMB DÉCONSEILLE FORTEMENT L'UTILISATION DE BRIDES NON D'ORIGINE SUR SES MACHINES D'ÉQUILIBRAGE.**

UC20/2 GL40

Fourniture standard UC20/2 GL40 composé par kit de collier GL40



BLOCAGE
MANUEL



KIT COLLIER - 41FF83146

Kit collier (collier de serrage rapide GL40, avec manchon et bague)



KIT 3 CÔNES - 41FF034416

Ø 45 ÷ 110 mm, pince-marteau et poids de 60 g.



46FC77653
Jauge de largeur

Des roues particulières de par les dimensions, la géométrie et le centrage, peuvent nécessiter l'utilisation de brides spéciales que CEMB fournit en option, pour mieux répondre aux besoins du marché. **Pour toutes les autres informations vous êtes invités à consulter notre brochure détaillée sur notre site internet: www.cemb.com**



Zero Weight Lift

OPTIONS DE RÉDUCTION DE L'EFFORT

- **CENTRAGE PARFAIT** pour un'équilibrage plus précis
- **EFFET "ZERO WEIGHT"** Le système breveté détecte le poids de la roue et l'annule automatiquement
- **ERGONOMIQUES** pour réduire au maximum l'effort pour l'opérateur
- **UNIVERSELS** S'adaptent à toutes les équilibreuses CEMB

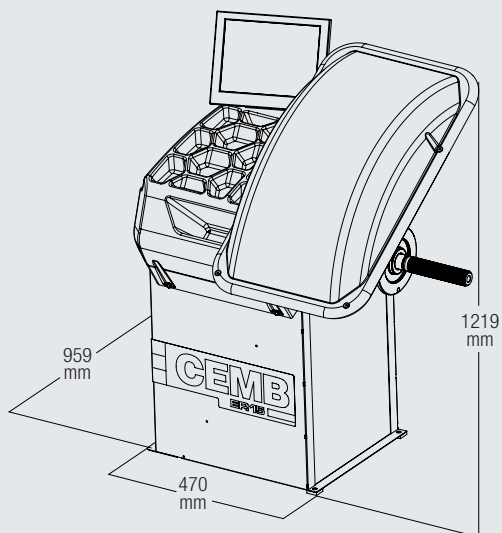

Alimentation monophasée

230V/1ph/50 hz

115V/1ph/60 Hz

Puissance absorbée

0,65 kW

Vitesse d'équilibrage

100 rpm

Temps de cycle pour roue 15 kg

4,7 s

Incertitude de mesure

0,5 g

Bruit moyen

< 70 dB (A)

Largeur jante programmable

1,5" ÷ 20" / 40 ÷ 510 mm

Diamètre jante programmable

10" ÷ 30" / 265 ÷ 765 mm

Poids max de la roue

< 75 kg

Poids de la machine

110 kg



CEMB

BALANCING MACHINES

CEMB S.p.A.

Via Risorgimento, 9
23826 Mandello del Lario (LC) - Italy
www.cemb.com



Garage equipment division
CEMB - ITALY
Plant and Training Center
Phone +39 0341 706111
garage@cemb.com

CEMB USA - BL Systems Inc.
2873 Ramsey Road
Gainesville, GA 30501 - USA
Phone +001 678 717 1050
Fax +001 678 717 1056
sales@cemb-usa.com

All the data and features mentioned in this catalogue are purely for information and do not constitute any commitment on the part of our company, which reserves the right to make any and all alterations it may consider suitable without notice.